

INSTRUCTION MANUAL  
MANUEL D'INSTRUCTION  
MANUAL DE INSTRUCCIONES

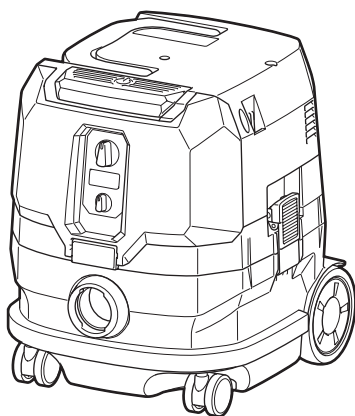

# Cordless Vacuum Cleaner Aspirateur Sans Fil Aspiradora Inalámbrica

## VC005GL



**IMPORTANT:** Read Before Using.

**IMPORTANT :** Lire avant usage.

**IMPORTANTE:** Lea antes de usar.

## SPECIFICATIONS

Model:	VC005GL
Standard filter type	Cloth filter (for dry dust)
Maximum air volume at the end of hose (with BL4040, ø32 mm (1-1/4") x 1.7 m (67") hose)	2.7 m <sup>3</sup> /min (95 cu.ft/min)
Maximum air volume at turbine (with BL4040)	4.2 m <sup>3</sup> /min (148 cu.ft/min)
Vacuum (with BL4040)	23 kPa
Recoverable capacity	8 L (2.1 gal.)
Dimensions (L x W x H)	366 mm x 334 mm x 397 mm (14-3/8" x 13-1/8" x 15-5/8")
Rated voltage	D.C. 36 V - 40 V max
Net weight	7.9 - 9.8 kg (17.4 - 21.6 lbs)

- Due to our continuing program of research and development, the specifications herein are subject to change without notice.
- Specifications and battery cartridge may differ from country to country.
- The weight does not include accessories but battery cartridge(s). The lightest and heaviest combination weight of the appliance and battery cartridge(s) are shown in the table.
- For wet dust, the float and the water filter or cloth filter are required.

### Applicable battery cartridge and charger

Battery cartridge	BL4020 / BL4025 / BL4040* / BL4050F* * : Recommended battery
Charger	DC40RA / DC40RB / DC40RC

- Some of the battery cartridges and chargers listed above may not be available depending on your region of residence.

**⚠ WARNING:** Only use the battery cartridges and chargers listed above. Use of any other battery cartridges and chargers may cause injury and/or fire.

## SAFETY WARNINGS

## IMPORTANT SAFETY INSTRUCTIONS

When using an electrical appliance, basic precautions should always be followed, including the following:

**READ ALL INSTRUCTIONS BEFORE USING THIS APPLIANCE.**

## WARNING

To reduce the risk of fire, electric shock or injury:

1. **Do not leave appliance when battery fitted. Remove battery from appliance when not in use and before servicing.**
2. **Do not use on wet surfaces. Do not expose to rain. Store indoors.**
3. **Do not allow to be used as a toy. Close attention is necessary when used by or near children.**
4. **Use only as described in this manual. Use only manufacturer's recommended attachments.**

5. **Do not use with damaged battery. If appliance is not working as it should, has been dropped, damaged, left outdoors, or dropped into water, return it to a service center.**
6. **Do not handle battery or appliance with wet hands.**
7. **Do not put any object into openings. Do not use with any opening blocked; keep free of dust, lint, hair, and anything that may reduce air flow.**
8. **Keep hair, loose clothing, fingers, and all parts of body away from openings and moving parts.**
9. **Turn off all controls before removing the battery cartridge.**
10. **Use extra care when cleaning on stairs.**
11. **Do not use to pick up flammable or combustible liquids, such as gasoline, or use in areas where they may be present.**
12. **Use only the charger supplied by the manufacturer to recharge.**
13. **Do not pick up anything that is burning or smoking, such as cigarettes, matches, or hot ashes.**
14. **Always make sure that filters are correctly installed before use. Do not use the cleaner without filters in place. Replace a damaged filter immediately. It is recommended to have some spares as filters are consumable items.**
15. **Do not charge the battery outdoors.**
16. **Do not use the cleaner as a stool or work bench. The machine may fall down and may result in personal injury.**
17. **Do not pick up foam or soapy liquid. It can cause foam to come out of air exit, resulting in electric shock and damage to the cleaner.**
18. **Do not vacuum the following:**
  - **Flammable liquid (kerosene, gasoline, solvents such as benzine, thinner, etc.)**
  - **Hot substances that are burning or smoking (cigarettes, matches, incense sticks, candles, hot ashes), sparks and metal dust generated by cutting or grinding metal, etc.**
  - **Flammable material (toner, paint, spray, etc.)**
  - **Foam like carpet cleaning agent, etc. (they may cause explosion or fire)**
  - **Explosive or pyrophoric substances (nitroglycerin, aluminum, magnesium, titanium, zinc, red phosphorus, yellow phosphorus, celluloid, etc. and their dust, gas or steam)**
  - **Sharp objects (glass, cutlery, wood splinter, metal, stone, nail, razor, push pin, etc.)**
  - **Solidifying and conductive fine powder (metal or carbon powder)**
  - **Dehumidifier**
  - **Large amount of powder (flour, fire extinguisher powder, etc.)**
  - **Substances that cause toxic symptoms**
  - **Aggressive chemicals (acid, leach, etc.)**
  - **Liquid or damp garbage, including vomit and excreta**
  - **Asbestos**
  - **Pesticides**

**Such action may cause fire, injury and/or property damage.**

**To reduce your exposure to these chemicals, always wear approved respiratory protection such as dust masks that are specially designed to filter out microscopic particles. Direct the exhaust air away from your face and body.**

**NOTE: Read the OSHA regulation on silica dust to understand the requirements needed to reduce exposure to silica dust at the job-site. Specific rules apply to the drilling, demolition cutting and grinding materials that contain silica. All OSHA requirements regarding reducing silica dust can be found at the OSHA website: [www.osha.gov](http://www.osha.gov).**

## Battery tool use and care



- 1. Prevent unintentional starting.** Ensure the switch is in the off-position before connecting to battery pack, picking up or carrying the appliance. Carrying the appliance with your finger on the switch or energizing appliance that have the switch on invites accidents.
- 2. Disconnect the battery pack from the appliance before making any adjustments, changing accessories, or storing appliance.** Such preventive safety measures reduce the risk of starting the appliance accidentally.
- 3. Recharge only with the charger specified by the manufacturer.** A charger that is suitable for one type of battery pack may create a risk of fire when used with another battery pack.
- 4. Use appliances only with specifically designated battery packs.** Use of any other battery packs may create a risk of injury and fire.
- 5. When battery pack is not in use, keep it away from other metal objects, like paper clips, coins, keys, nails, screws or other small metal objects, that can make a connection from one terminal to another.** Shorting the battery terminals together may cause burns or a fire.
- 6. Under abusive conditions, liquid may be ejected from the battery; avoid contact. If contact accidentally occurs, flush with water. If liquid contacts eyes, additionally seek medical help.** Liquid ejected from the battery may cause irritation or burns.
- 7. Do not use a battery pack or appliance that is damaged or modified.** Damaged or modified batteries may exhibit unpredictable behavior resulting in fire, explosion or risk of injury.
- 8. Do not expose a battery pack or appliance to fire or excessive temperature.** Exposure to fire or temperature above 130 °C may cause explosion.
- 9. Follow all charging instructions and do not charge the battery pack or appliance outside of the temperature range specified in the instructions.** Charging improperly or at temperatures outside of the specified range may damage the battery and increase the risk of fire.
- 10. Have servicing performed by a qualified repair person using only identical replacement parts.** This will ensure that the safety of the product is maintained.
- 11. Do not modify or attempt to repair the appliance or the battery pack except as indicated in the instructions for use and care.**

## SAVE THESE INSTRUCTIONS.

This appliance is intended for commercial use.

### Symbols

The followings show the symbols used for tool.

v	volts
≡	direct current
	Take particular care and attention.
	Never stand on the cleaner.

### Important safety instructions for battery cartridge

- 1. Before using battery cartridge, read all instructions and cautionary markings on (1) battery charger, (2) battery, and (3) product using battery.**
- 2. Do not disassemble or tamper with the battery cartridge.** It may result in a fire, excessive heat, or explosion.



3. If operating time has become excessively shorter, stop operating immediately. It may result in a risk of overheating, possible burns and even an explosion.
4. If electrolyte gets into your eyes, rinse them out with clear water and seek medical attention right away. It may result in loss of your eyesight.
5. Do not short the battery cartridge:
  - (1) Do not touch the terminals with any conductive material.
  - (2) Avoid storing battery cartridge in a container with other metal objects such as nails, coins, etc.
  - (3) Do not expose battery cartridge to water or rain.

A battery short can cause a large current flow, overheating, possible burns and even a breakdown.
6. Do not store and use the tool and battery cartridge in locations where the temperature may reach or exceed 50 °C (122 °F).
7. Do not incinerate the battery cartridge even if it is severely damaged or is completely worn out. The battery cartridge can explode in a fire.
8. Do not nail, cut, crush, throw, drop the battery cartridge, or hit against a hard object to the battery cartridge. Such conduct may result in a fire, excessive heat, or explosion.
9. Do not use a damaged battery.
10. The contained lithium-ion batteries are subject to the Dangerous Goods Legislation requirements. For commercial transports e.g. by third parties, forwarding agents, special requirement on packaging and labeling must be observed. For preparation of the item being shipped, consulting an expert for hazardous material is required. Please also observe possibly more detailed national regulations. Tape or mask off open contacts and pack up the battery in such a manner that it cannot move around in the packaging.
11. When disposing the battery cartridge, remove it from the tool and dispose of it in a safe place. Follow your local regulations relating to disposal of battery.
12. Use the batteries only with the products specified by Makita. Installing the batteries to non-compliant products may result in a fire, excessive heat, explosion, or leak of electrolyte.
13. If the tool is not used for a long period of time, the battery must be removed from the tool.
14. During and after use, the battery cartridge may take on heat which can cause burns or low temperature burns. Pay attention to the handling of hot battery cartridges.
15. Do not touch the terminal of the tool immediately after use as it may get hot enough to cause burns.
16. Do not allow chips, dust, or soil stuck into the terminals, holes, and grooves of the battery cartridge. It may result in poor performance or breakdown of the tool or battery cartridge.
17. Unless the tool supports the use near high-voltage electrical power lines, do not use the battery cartridge near a high-voltage electrical power lines. It may result in a malfunction or breakdown of the tool or battery cartridge.
18. Keep the battery away from children.

## SAVE THESE INSTRUCTIONS.

**⚠ CAUTION:** Only use genuine Makita batteries. Use of non-genuine Makita batteries, or batteries that have been altered, may result in the battery bursting causing fires, personal injury and damage. It will also void the Makita warranty for the Makita tool and charger.

### Tips for maintaining maximum battery life

1. Charge the battery cartridge before completely discharged. Always stop tool operation and charge the battery cartridge when you notice less tool power.
2. Never recharge a fully charged battery cartridge. Overcharging shortens the battery service life.
3. Charge the battery cartridge with room temperature at 10 °C - 40 °C (50 °F - 104 °F). Let a hot battery cartridge cool down before charging it.
4. When not using the battery cartridge, remove it from the tool or the charger.
5. Charge the battery cartridge if you do not use it for a long period (more than six months).

# PARTS DESCRIPTION

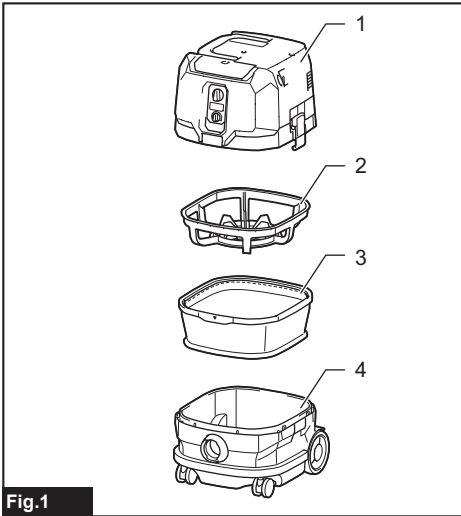

► 1. Head unit 2. Filter cage 3. Cloth filter 4. Tank

The cleaner has double battery slots. With two identical batteries in parallel, you can extend your running time in one or more uses without having to stop to recharge batteries. The cleaner also works with a single battery, so you can choose with either double batteries or single battery according to your needs.

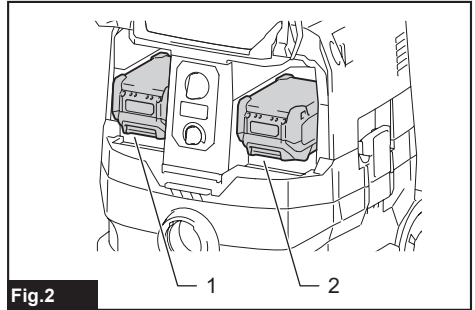

► 1. Left battery slot 2. Right battery slot

## With double batteries

Continuous drive with two batteries allows longer runtime and more efficient cleaning. When the first battery is becoming empty, the cleaner automatically switches a power source, so it continues working with the second battery.

**NOTE:** The left battery slot (when facing the front of the cleaner) has priority over the right battery slot. The right battery slot will only be identified as a power source, either when no battery is installed in the left battery slot or the battery in the left battery slot becomes empty.

**NOTE:** You can remove the battery from the left battery slot and recharge it after the cleaner has switched its power source from the left battery slot to the right without ceasing operation. To give priority back to the left battery slot after installing a recharged battery, restart the cleaner.

# FUNCTIONAL DESCRIPTION

**CAUTION:** Always be sure that the appliance is switched off and the battery cartridges are removed before adjusting or checking function on the appliance.

## Installing or removing battery cartridge

**CAUTION:** Always switch off the appliance before installing or removing battery cartridges.

**CAUTION:** Hold the cleaner and battery cartridges firmly when installing or removing battery cartridges. Failure to do so may cause them to slip off your hands, resulting in damage to the cleaner and battery cartridges or personal injury.

**CAUTION:** Be careful not to pinch your fingers when opening or closing the battery cover. Failure to do so may cause personal injury.

## With a single battery

Only one battery is required as a power source in either the left or right battery slot. The cleaner automatically determines which battery slot is available according to operating conditions.

## Installation and uninstallation

To install battery cartridges, release the lock first, and open the battery cover. Then insert the battery cartridges.

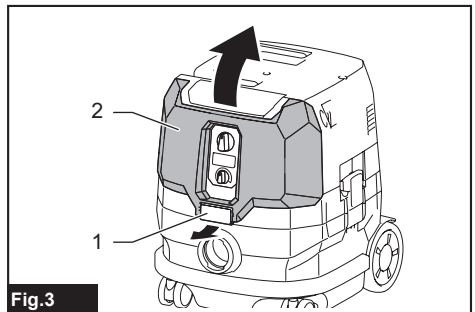

► 1. Lock 2. Battery cover

Align the tongues on the battery cartridges with the grooves in the battery housing and slip them into place. Insert them all the way until they lock in place with a little click.

Then lock the battery cover.

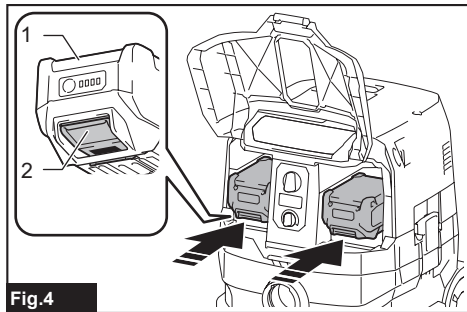

Fig.4

► 1. Battery cartridge 2. Button

To remove the battery cartridges, slide them out of the battery housing while pressing and holding the buttons in front of the cartridges.

**CAUTION:** Always install the battery cartridge fully. If not, it may accidentally fall out of the appliance, causing injury to you or someone around you.

**CAUTION:** Do not install the battery cartridge forcibly. If the cartridge does not slide in easily, it is not being inserted correctly.

**NOTE:** When the cleaner switches the power source from the first battery to the second, it may require a temporary halt in operations, causing a slight loss of suction. Please note that it is not malfunction so the cleaner recovers and resumes operations immediately after the pause.

## Indicating the remaining battery capacity

Press the check button on the battery cartridge to indicate the remaining battery capacity. The indicator lamps light up for a few seconds.

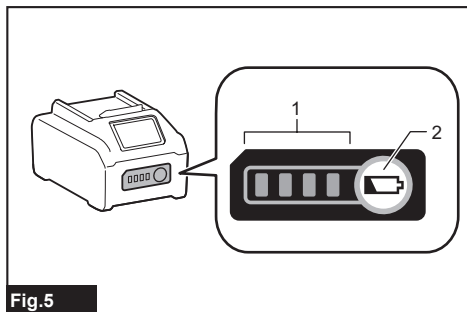

Fig.5

► 1. Indicator lamps 2. Check button

Indicator lamps			Remaining capacity
Lighted	Off	Blinking	
■ ■ ■ ■			75% to 100%
■ ■ ■ □			50% to 75%
■ ■ □ □			25% to 50%
■ □ □ □			0% to 25%
▬ □ □ □			Charge the battery.
■ ■ □ □			The battery may have malfunctioned.
□ □ ■ ■		↑ ↓	

**NOTE:** Depending on the conditions of use and the ambient temperature, the indication may differ slightly from the actual capacity.

**NOTE:** The first (far left) indicator lamp will blink when the battery protection system works.

## Battery indicators on control panel

The remaining battery capacity can be read on the control panel at any time. Press the check button, and the left and right indicators will show the battery charge levels correspondingly.

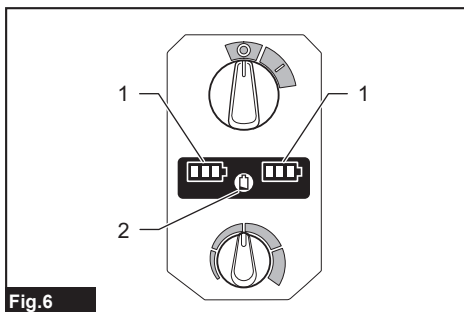

Fig.6

► 1. Battery indicators 2. Check button

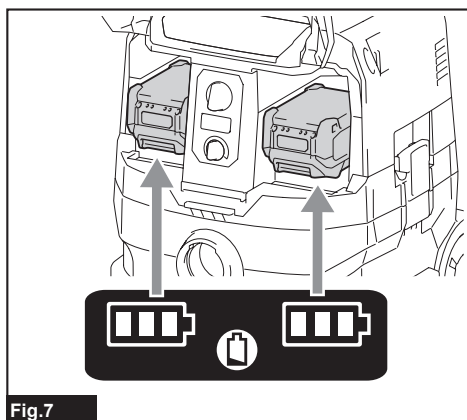

Fig.7

Battery indicator status			Remaining battery capacity
On	Off	Blinking	
			50% to 100%
			20% to 50%
			0% to 20%
			Charge the battery
			Battery not inserted

**NOTE:** The battery indicators will also be activated when the cleaner starts functioning or switches its power source from one to another.

## Appliance / battery protection system

The appliance is equipped with an appliance/battery protection system. This system automatically cuts off power to the motor to extend appliance and battery life. The appliance will automatically stop during operation if the appliance or battery is placed under one of the following conditions:

### Overload protection

When the appliance/battery is operated in a manner that causes it to draw an abnormally high current, the appliance automatically stops. In this situation, turn the appliance off and stop the application that caused the appliance to become overloaded. Then turn the appliance on to restart.

### Overheat protection

On	Blinking

When the appliance is overheated, the appliance stops automatically, and both left and right battery indicators blink. In this situation, let the appliance cool down before turning the appliance on again.

On	Blinking

When the battery is overheated, the appliance stops automatically, and one of the indicators for overheated battery blinks. In this situation, let the battery cool down before turning the appliance on again.

### Overdischarge protection

When the battery capacity becomes low, the appliance stops automatically. If the appliance does not run along with the switch operation, remove the batteries from the appliance and recharge them.

### Protections against other causes

Protection system is also designed for other causes that could damage the appliance and allows the appliance to stop automatically. Take all the following steps to clear the causes, when the appliance has been brought to a temporary halt or stop in operation.

1. Turn the appliance off, and then turn it on again to restart.
2. Charge the battery(ies) or replace it/them with recharged battery(ies).
3. Let the appliance and battery(ies) cool down.

If no improvement can be found by restoring protection system, then contact your local Makita Service Center.

## Switch action

### Turning cleaner on

1. Turn the stand-by switch in the "I" (ON) position to have the cleaner ready in stand-by mode.
2. Press the power button.  
To switch back to stand-by mode, press the power button again.

### Turning cleaner off

Perform one of the following steps.

- Press the power button to set the cleaner back in stand-by mode, and then turn the stand-by switch in the "O" (OFF) position.
- Turn the stand-by switch in the "O" (OFF) position.

## Adjusting suction power

The suction power can be adjusted according to your work needs.

- Turn the suction force adjusting knob to the left to reduce the suction power.
- Turn the suction force adjusting knob to the right to increase the suction power.

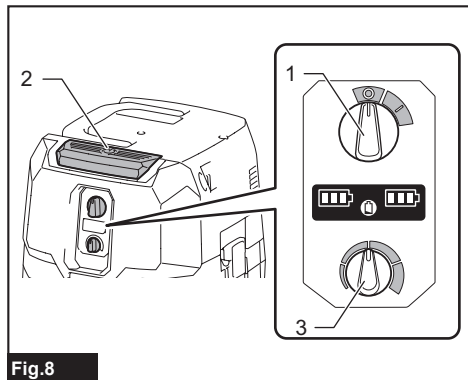

Fig.8

- 1. Stand-by switch 2. Power button 3. Suction force adjusting knob

## Locking and unlocking casters

Front casters can be locked with stoppers to help the cleaner stand still.

Lower the stopper lever by hand to lock the caster, and raise it up to release.

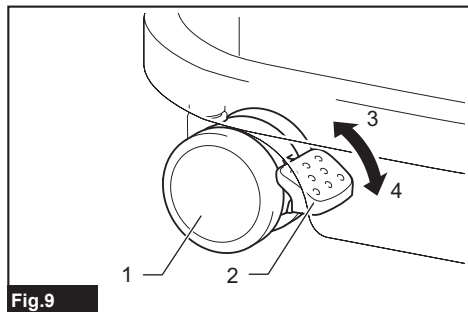

Fig.9

- 1. Caster 2. Stopper lever 3. Unlocked position  
4. Locked position

**NOTE:** When moving the cleaner, make sure that the caster is unlocked. Moving the cleaner with the caster in a locked position may cause damage to the caster.

## Carriage handle

**CAUTION:** Lift and carry the appliance with due care. Failing to do so may result in personal injury or damage to the appliance.

When carrying the cleaner, carry it by holding the handle on the head unit. The handle is retractable on the head unit when not in use.

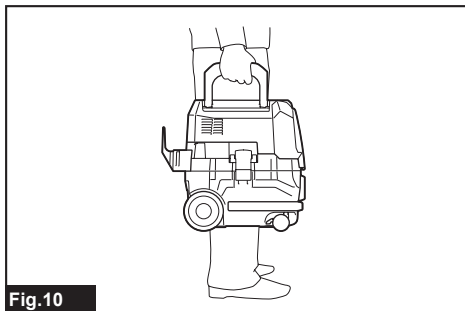

Fig.10

## ASSEMBLY

**CAUTION:** Always be sure that the appliance is switched off and the battery cartridges are removed before carrying out any work on the appliance.

**CAUTION:** Always wear dust mask during assembly or maintenance.

## Installing powder filter (HEPA) and prefilter (for dry dust)

### Optional accessory

**CAUTION:** Never pick up water or other liquids or wet dusts when using the powder filter. Picking up such things may cause the powder filter breakage.

To use powder filter:

1. Remove the filter cage and cloth filter out of the tank.

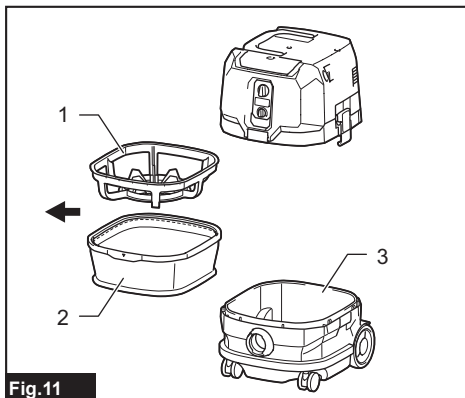

Fig.11

- 1. Filter cage 2. Cloth filter 3. Tank

- Place the prefilter into the tank aligning the mounting position markings on the prefilter and tank.
- Set the damper into the prefilter, and then place the powder filter over the damper aligning the mounting position markings on the powder filter and prefilter.
- Mount the head unit over the tank and secure them with the locking latches.

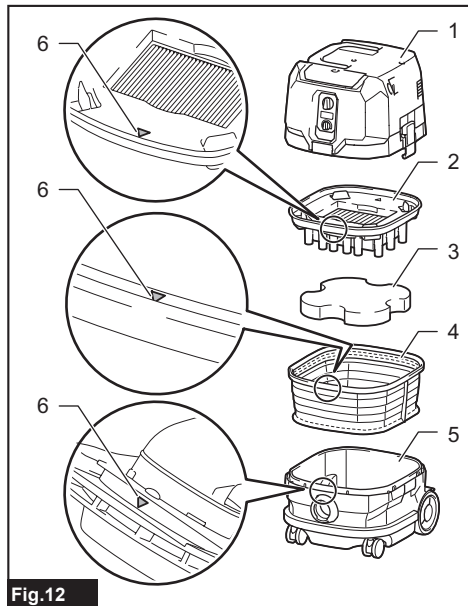

Fig.12

- Head unit
- Powder filter (HEPA)
- Damper
- Prefilter
- Tank
- Mounting position marking

**NOTICE:** Before using the powder filter, make sure that prefilter and damper are used together. It is not allowed to install powder filter alone.

## Installing paper pack

### Optional accessory

**⚠ WARNING:** Before using a paper pack, make sure that the cloth filter or prefilter is used together. Failure to use the cloth filter / prefilter together may cause unusual noise and heat, resulting in a fire.

**NOTICE:** Never pick up water or other liquids or wet dusts when using a paper pack. Picking up such things may cause the paper pack breakage.

**NOTICE:** When using the cloth filter, make sure that the filter cage is used together.

**NOTICE:** When using the prefilter, make sure that the powder filter and the damper are used together.

- Unfold a paper pack.
- Align the paper pack opening with the dust intake of the tank.
- Install the paper pack into the tank with its cardboard opening hooked on the paper pack holder.

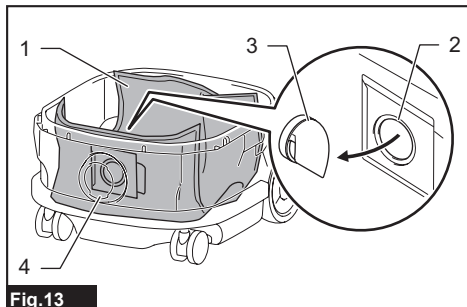

Fig.13

- Paper pack
- Cardboard opening
- Paper pack holder
- Dust intake

## Installing polyethylene bag

With a polyethylene bag installed in the tank, you can easily empty the tank without letting your hands dirty.

Lay a polyethylene bag over the tank, and slip one side of the top edge of the bag at its open end in between the holder plate and the front wall of the tank.

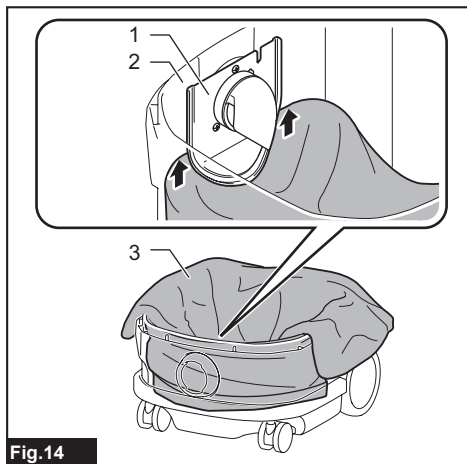

Fig.14

- Holder plate
- Front wall of tank
- Polyethylene bag

Spread the other top edges of the bag outwards over the top rims of the tank. Place the cloth filter or prefilter over the polyethylene bag to fasten the opening of the bag securely.

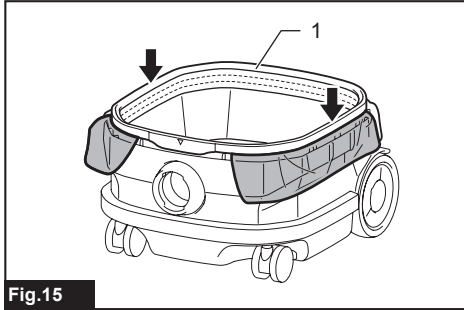

Fig.15

► 1. Cloth filter / prefilter

**NOTE:** A polyethylene bag available on the market can be used. 0.04 mm or thicker one is recommended.

**NOTE:** Too much dust will tear the bag easily, so do not collect the dust more than the half of the bag capacity.

## Emptying tank with polyethylene bag

**⚠ WARNING:** Always make sure that the cleaner is switched off and the battery cartridges are removed before emptying the tank. Failure to do so may cause an electric shock and serious personal injury.

**NOTICE:** Do not apply a great impact on the tank. Applying a great impact may cause deformation and damage to the parts.

**NOTICE:** Empty the tank at least once a day although this depends on picked-up dust volume in the tank. Or, the suction force will weaken and the motor may be broken.

**NOTICE:** Do not grab the hooks or latches when emptying the tank. Grabbing the hooks or latches may cause them to break.

Release the locking latches and lift the head unit up off the tank. Shake off dust from the cloth filter or prefilter before lifting the filter away from the tank. Then remove the polyethylene bag out of the tank, closing the opening of the bag by hand.

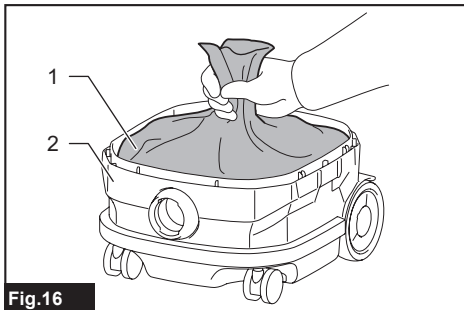

Fig.16

► 1. Polyethylene bag 2. Tank

**NOTE:** Take the polyethylene bag out of the tank carefully to avoid it from being scratched and torn by the edges inside the tank.

**NOTE:** Empty the polyethylene bag before it becomes full. Too much dust in the tank may cause the polyethylene bag to be torn.

## Installing multi hook

Use the multi hook to hold a hose, accessories and attachments not in use in place, and you can quickly take them out according to your preferences.

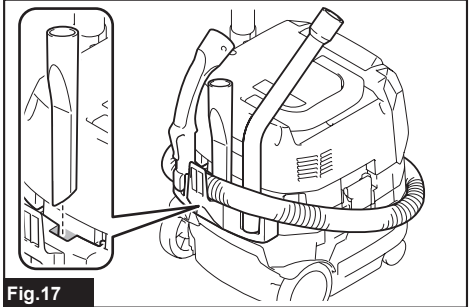

Fig.17

Place the multi hook over the mounting base at the rear of the cleaner, setting the rails on the multi hook along the grooves on the mounting base.

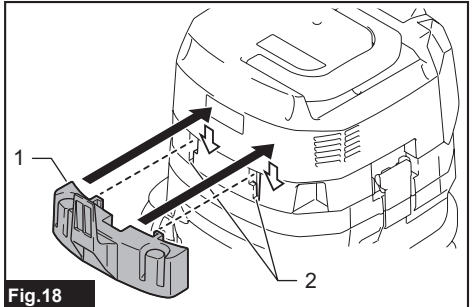

Fig.18

► 1. Multi hook 2. Mounting base



## Installing MAKPAC adapter

### Optional accessory

Connectable and stackable MAKPAC storage cases can be installed on top of the cleaner with an optional adapter. The cases are available in many sizes and styles to suit your preferences.

Place the mounting base hook over the handle of the cleaner with its mounting surface facing upwards when the handle is folded into the closed position.

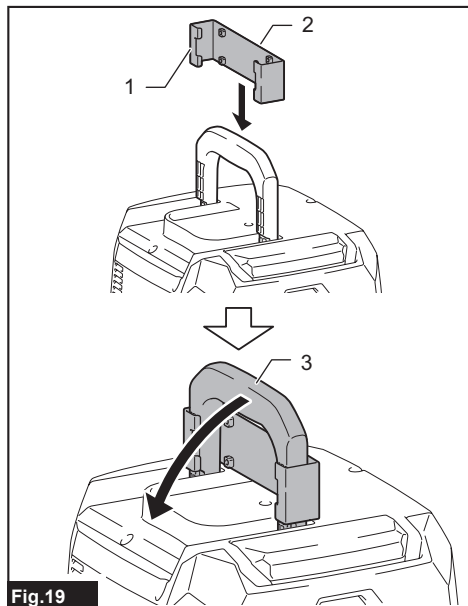

Fig.19

- ▶ 1. Mounting base hook 2. Mounting surface 3. Handle

Mount the MAKPAC adapter onto the mounting base hook, and secure them together with four screws provided.

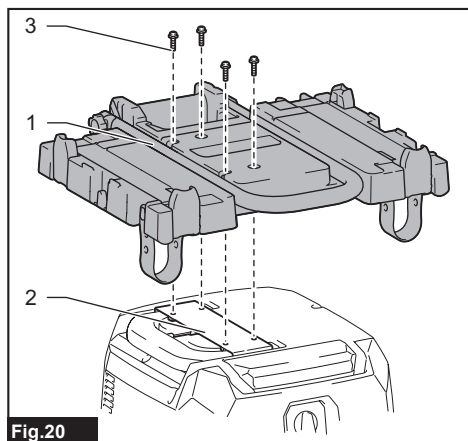

Fig.20

- ▶ 1. MAKPAC adapter 2. Mounting base hook 3. Screw

Lift the push bar up and tighten the knob to prepare installing the MAKPAC cases onto the cleaner.

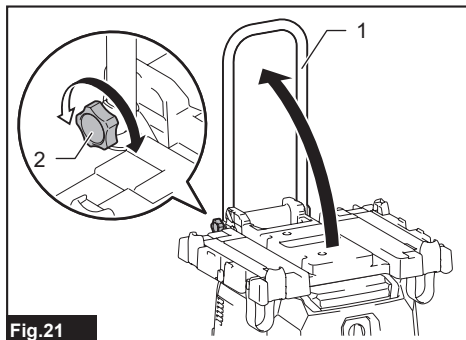

Fig.21

- ▶ 1. Push bar 2. Knob

**NOTE:** For details on installing the MAKPAC cases, refer to the instructions provided with the MAKPAC adapter and cases.

## Connecting the hose

**NOTICE:** Never force the hose by bending or stamp it. Never move the cleaner by a hose. Forcing, stamping and pulling the hose may cause a breakage or deformation of the hose.

**NOTICE:** When picking up large wastes such as planer carvings, concrete dusts or similar other than small wastes, use the 38 mm inner diameter hose (optional accessory). Using the 28 mm inner diameter hose (optional accessory) may cause a hose stuffing and damage.

Insert the hose end to the dust intake (hose inlet) of the cleaner, then turn it clockwise until it locks in place.

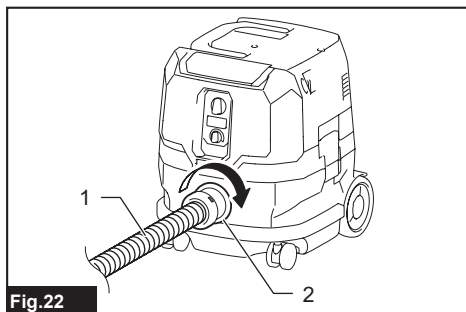

Fig.22

- ▶ 1. Hose 2. Dust intake (hose inlet)



## Installing or removing cleaner attachments

**CAUTION:** After installing an attachment, check if it is securely installed. If the attachment is installed imperfectly, it may come off and cause personal injury.

### Attachments with lock function

**NOTICE:** When installing the attachment with lock function, be sure to align the release button with the hook on the attachment. If they are not aligned, the attachment will not be locked and may come off from the cleaner.

Insert an attachment into the suction inlet of the cleaner by pushing them together with a click. To remove the attachment, pull it off while pushing the release button.

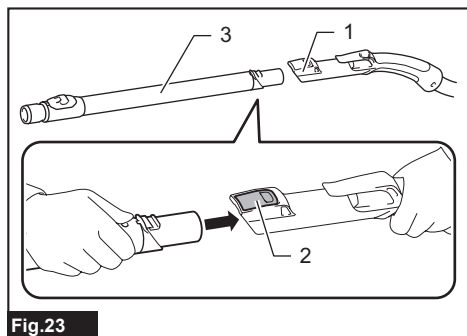

Fig.23

- ▶ 1. Suction inlet with lock function 2. Release button 3. Attachment with lock function

**NOTE:** An attachment with lock function can only be installed in the suction inlet with lock function.

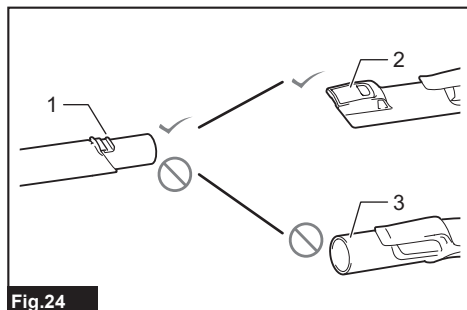

Fig.24

- ▶ 1. Attachment with lock function 2. Suction inlet with lock function 3. Suction inlet without lock function

### Attachments without lock function

#### Optional accessory

Insert an attachment into the suction inlet of the cleaner by pushing and hand screwing it in place. Hand twist and pull the attachment apart from the suction inlet after use.

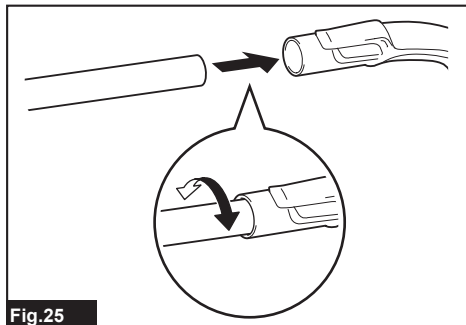

Fig.25

### Adjusting lengths of slide-type extension wand

A slide-type extension wand can be combined for shorter and longer lengths. It allows to clean hard-to-reach areas and comfortable positioning options.

Pull in and out the slide pipe to change wand lengths while pressing and holding the slide button. Release the slide button to lock the slide pipe in your desired position.

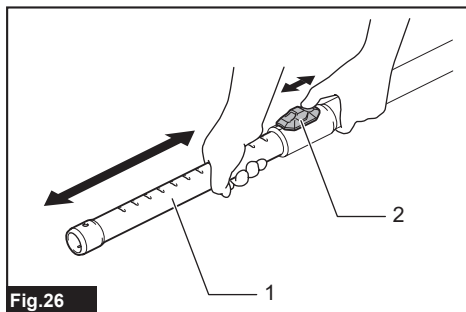

Fig.26

- ▶ 1. Slide pipe 2. Slide button

## MAINTENANCE

**CAUTION:** Always be sure that the appliance is switched off and the battery cartridges are removed before attempting to perform inspection or maintenance.

**NOTICE:** Never use gasoline, benzine, thinner, alcohol or the like. Discoloration, deformation or cracks may result.

To maintain product SAFETY and RELIABILITY, repairs, any other maintenance or adjustment should be performed by Makita Authorized or Factory Service Centers, always using Makita replacement parts.

## Storage of accessories

Accessories and attachments not in use, such as nozzles and brushes, can be hooked and stored in the multi hook at the rear of the cleaner.

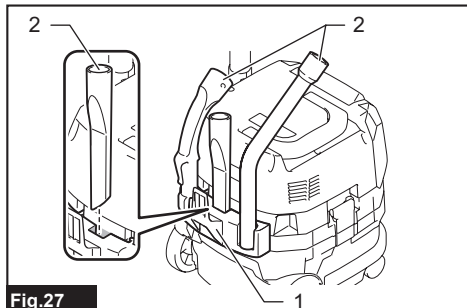

Fig.27

► 1. Multi hook 2. Accessories and attachments not in use

Pipes (with an optional stopper installed) can be placed into the pipe holder when not using the cleaner for a short time.

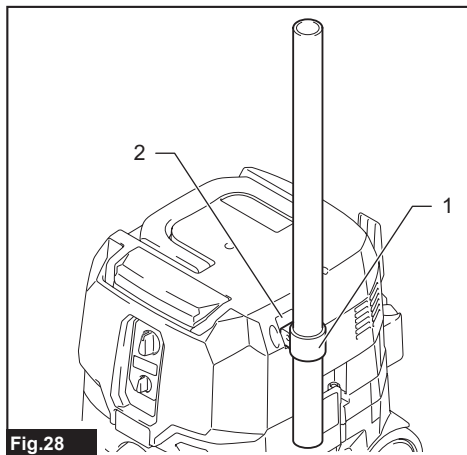

Fig.28

► 1. Stopper (optional accessory) 2. Pipe holder

A hose can be wrapped and stored around the housing of the cleaner in large loops. Keep its root end installed in the hose inlet and hang the loops on the multi hook with the loose end tied up.

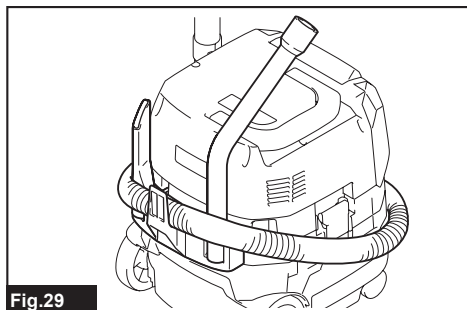

Fig.29

## Cleaning of cloth filter

Clean out the cloth filter at regular intervals since clogged cloth filter may result in poor suction performance.

Wipe and shake dust off the cloth filter by hand on occasions.

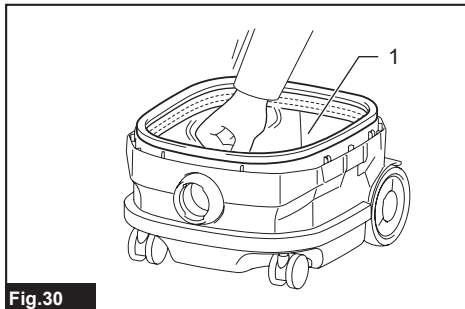

Fig.30

► 1. Cloth filter

## Cleaning of powder filter (HEPA) and prefilter

### Optional accessory

Clean out the powder filter, prefilter and damper at regular intervals since clogged filters and damper may result in poor suction performance.

Routinely wipe and shake dust off filters and damper by hand.

Occasionally wash the powder filter in water, rinse and dry thoroughly in the shade before use. Never wash filters in a washing machine.

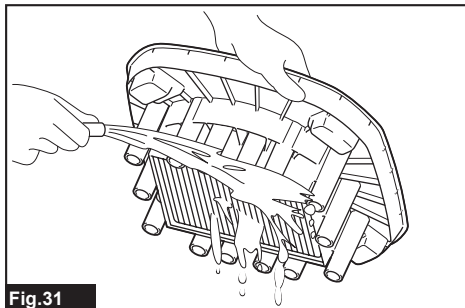

Fig.31

**NOTE:** Do not rub or scratch the powder filter, the prefilter and the damper with hard objects such as a brush and a paddle.

**NOTE:** The filters wear out in course of time. It is recommended to have some spares for them.

# OPTIONAL ACCESSORIES

**⚠ CAUTION:** These accessories or attachments are recommended for use with your Makita tool specified in this manual. The use of any other accessories or attachments might present a risk of injury to persons. Only use accessory or attachment for its stated purpose.

If you need any assistance for more details regarding these accessories, ask your local Makita Service Center.

- Hose
- Front cuffs (22, 24, 38)
- Straight pipe
- Extension wand
- Corner nozzle
- Round brush
- Powder filter, HEPA (for dry dust)
- Damper
- Prefilter
- Cloth filter
- Nozzle assembly
- Bent pipe
- Polyethylene bag
- Paper pack
- MAKPAC adapter
- Makita genuine battery and charger

**NOTE:** Some items in the list may be included in the tool package as standard accessories. They may differ from country to country.

## MAKITA LIMITED WARRANTY

Please refer to the annexed warranty sheet for the most current warranty terms applicable to this product. If annexed warranty sheet is not available, refer to the warranty details set forth at below website for your respective country.

United States of America: [www.makitatools.com](http://www.makitatools.com)

Canada: [www.makita.ca](http://www.makita.ca)

Other countries: [www.makita.com](http://www.makita.com)

## SPÉCIFICATIONS

Modèle :	VC005GL
À filtre standard	Filtre en tissu (pour poussières sèches)
Volume d'air maximum à l'extrémité du tuyau (BL4040, avec un tuyau ø32 mm (1-1/4") x 1,7 m (67"))	2,7 m <sup>3</sup> /min (95 cu.ft/min)
Volume d'air maximum à la turbine (avec BL4040)	4,2 m <sup>3</sup> /min (148 cu.ft/min)
Aspiration (avec BL4040)	23 kPa
Capacité de récupération	8 L (2,1 gal.)
Dimensions (L x P x H)	366 mm x 334 mm x 397 mm (14-3/8" x 13-1/8" x 15-5/8")
Tension nominale	C.C. 36 V - 40 V max.
Poids net	7,9 - 9,8 kg (17,4 - 21,6 lbs)

- Étant donné l'évolution constante de notre programme de recherche et développement, les spécifications contenues dans ce manuel sont sujettes à modification sans préavis.
- Les spécifications et la batterie peuvent varier suivant les pays.
- Le poids ne comprend pas les accessoires autres que la/les batterie(s). Les combinaisons la plus légère et la plus lourde d'appareil et de batterie(s) sont indiquées dans le tableau.
- Pour les poussières mouillées, le flotteur et le filtre à eau ou le filtre en tissu sont requis.

### Batteries et chargeurs applicables

Batterie	BL4020 / BL4025 / BL4040* / BL4050F* * : Batterie recommandée
Chargeur	DC40RA / DC40RB / DC40RC

- Suivant la région où vous habitez, il se peut que certaines des batteries et certains des chargeurs énumérés ci-dessus ne soient pas disponibles.

**⚠ MISE EN GARDE :** Utilisez exclusivement les batteries et chargeurs énumérés ci-dessus. L'utilisation de toute autre batterie ou tout autre chargeur peut entraîner une blessure et/ou un incendie.

## CONSIGNES DE SÉCURITÉ

## IMPORTANTES CONSIGNES DE SÉCURITÉ

Lors de l'utilisation d'un appareil électrique, vous devez toujours prendre des précautions de base, dont les suivantes :

## CONSERVEZ CES INSTRUCTIONS.

## MISE EN GARDE

Pour réduire les risques d'incendie, de décharge électrique et de blessure :

1. **Ne quittez pas l'appareil alors que la batterie y est insérée. Retirez la batterie de l'appareil lorsqu'il n'est pas utilisé et avant de le faire réparer.**
2. **Ne l'utilisez pas sur les surfaces mouillées. Ne l'exposez pas à la pluie. Rangez-le à l'intérieur.**
3. **Ne laissez pas les enfants l'utiliser comme jouet. Une attention particulière est nécessaire lors de l'utilisation par les enfants ou près d'eux.**
4. **Utilisez l'outil uniquement de la façon décrite dans ce manuel. Utilisez uniquement les accessoires recommandés par le fabricant.**

5. **Ne l'utilisez pas avec une batterie endommagée. Si l'appareil ne fonctionne pas bien, s'il a été échappé, endommagé, laissé à l'extérieur ou échappé dans l'eau, retournez-le à un centre de service après-vente.**
6. **Ne manipulez pas la batterie ou l'appareil avec les mains mouillées.**
7. **Ne mettez rien dans les ouvertures. N'utilisez jamais l'outil si une des ouvertures est bouchée ; gardez ces dernières exemptes de poussières, charpies, cheveux ou tout objet pouvant réduire la circulation de l'air.**
8. **Gardez les cheveux, les vêtements amples, les doigts et toute autre partie du corps à l'écart des ouvertures et des pièces en mouvement.**
9. **Mettez toutes les commandes hors tension avant de retirer la batterie.**
10. **Soyez tout particulièrement prudent lorsque vous nettoyez sur les marches d'un escalier.**
11. **Ne l'utilisez pas pour aspirer des liquides inflammables ou combustibles tels que l'essence, ou dans des zones où de tels liquides peuvent être présents.**
12. **Utilisez uniquement le chargeur fourni par le fabricant pour recharger la batterie.**
13. **N'aspirez pas d'objets qui brûlent ou dégagent de la fumée, tels que des cigarettes, des allumettes ou des cendres encore chaudes.**
14. **Assurez-vous toujours que les filtres sont correctement installés avant l'utilisation. N'utilisez pas l'aspirateur sans les filtres. Remplacez immédiatement tout filtre endommagé. Il est recommandé de disposer de filtres de rechange, car il s'agit d'articles consommables.**
15. **Ne chargez pas la batterie à l'extérieur.**
16. **N'utilisez pas l'aspirateur en tant que tabouret ou établi. La machine risquerait de tomber et d'entraîner une blessure.**
17. **Ne collectez pas la mousse ou le liquide savonneux. Cela pourrait faire en sorte que la mousse sorte de la sortie d'air, ce qui entraînera une décharge électrique et des dommages à l'aspirateur.**
18. **N'utilisez pas l'appareil pour aspirer les matières suivantes :**
  - **Liquides inflammables (kérosène, essence, solvants tels que benzine, diluant, etc.)**
  - **Substances chaudes qui brûlent ou dégagent de la fumée (cigarettes, allumettes, bâtons d'encens, chandelles, cendres chaudes), étincelles et poussières métalliques générées par la coupe ou le meulage du métal, etc.**
  - **Matières inflammables (encre en poudre, peinture, substance vaporisée, etc.)**
  - **Mousses telle qu'agent de nettoyage pour tapis, etc. (elles peuvent causer une explosion ou un incendie)**
  - **Substances explosives ou pyrophoriques (nitroglycérine, aluminium, magnésium, titane, zinc, phosphore rouge, phosphore jaune, celluloïd, etc., et leurs poussières, gaz ou vapeurs)**
  - **Objets tranchants (verre, coutellerie, éclat de bois, métal, pierre, clou, rasoir, punaise, etc.)**
  - **Poudre fine solidifiante et conductrice (poudre de métal ou de carbone)**
  - **Déshydrateur**
  - **Grande quantité de poudre (farine, poudre d'extincteur, etc.)**
  - **Substances qui causent des symptômes d'intoxication**
  - **Produits chimiques corrosifs (acide, lixiviat, etc.)**
  - **Déchets liquides ou humides, y compris vomi et excréments**
  - **Amiante**
  - **Pesticides**

Ces applications peuvent causer un incendie, une blessure et/ou des dommages matériels.

Pour réduire le risque d'exposition à ces produits chimiques, portez toujours des dispositifs de protection respiratoire approuvés, tels que des masques antipoussières spécialement conçus pour filtrer les particules microscopiques. Dirigez l'air évacué loin de votre visage et de votre corps.

**NOTE : Lisez la réglementation OSHA sur la poussière de silice pour comprendre les exigences nécessaires pour réduire l'exposition à la poussière de silice sur le lieu de travail. Des règles spécifiques s'appliquent aux matériaux de perçage, de coupe de démolition et de meulage qui contiennent de la silice. Toutes les exigences de l'OSHA concernant la réduction de la poussière de silice sont disponibles sur le site web de l'OSHA : [www.osha.gov](http://www.osha.gov).**

## Utilisation et entretien des outils alimentés par batterie

- Évitez les démarrages accidentels. Assurez-vous que l'interrupteur est sur la position d'arrêt avant de connecter la batterie, de ramasser l'appareil ou de le transporter.** Transporter l'appareil avec le doigt sur l'interrupteur, ou mettre l'appareil sous tension avec l'interrupteur en position de marche ouvre la porte aux accidents.
- Déconnectez la batterie de l'appareil avant d'effectuer tout réglage, de remplacer les accessoires ou de ranger l'appareil.** De telles mesures de prévention réduisent le risque de démarrage accidentel de l'appareil.
- Pour recharger, utilisez uniquement le chargeur spécifié par le fabricant.** L'utilisation d'un chargeur conçu pour un type donné de bloc-piles comporte un risque d'incendie lorsqu'il est utilisé avec un autre type de bloc-piles.
- Utilisez les appareils uniquement avec les batteries spécifiquement désignées.** L'utilisation de tout autre bloc-piles peut entraîner un risque de blessure et d'incendie.
- Lorsque vous n'utilisez pas le bloc-piles, rangez-le à l'écart des objets métalliques tels que trombones, pièces de monnaie, clés, clous, vis ou autres petits objets métalliques qui risqueraient d'établir une connexion entre les bornes.** La mise en court-circuit des bornes de batterie peut causer des brûlures ou un incendie.
- Dans des conditions d'utilisation inadéquates de la batterie, il peut y avoir fuite d'électrolyte; évitez tout contact avec ce liquide. En cas de contact accidentel, rincez avec beaucoup d'eau. Si le liquide pénètre dans vos yeux, il faut aussi consulter un médecin.** L'électrolyte qui s'échappe de la batterie peut causer des irritations ou des brûlures.
- N'utilisez pas une batterie ou un appareil endommagé ou modifié. Les batteries endommagées ou modifiées peuvent se comporter de manière imprévisible et entraîner un incendie, une explosion ou un risque de blessure.**
- N'exposez pas une batterie ou un appareil au feu ou à une température excessive. L'exposition au feu ou à une température supérieure à 130 °C peut provoquer une explosion.**
- Respectez toutes les instructions de charge, et ne chargez pas la batterie ou l'appareil hors de la plage de température spécifiée dans les instructions.** Charger de manière inadéquate ou à des températures hors de la plage spécifiée peut endommager la batterie et fait augmenter le risque d'incendie.
- Confiez l'entretien à un réparateur qualifié et n'utilisant que des pièces de rechange identiques aux pièces d'origine.** Cela assurera le maintien du produit dans un état sécuritaire.

11. **Ne modifiez pas ou n'essayez pas de réparer l'appareil ou la batterie autrement que tel qu'indiqué dans les instructions d'utilisation et d'entretien.**

## CONSERVEZ CES INSTRUCTIONS.

Cet appareil est conçu pour un usage commercial.

### Symboles

Les symboles utilisés pour l'outil sont indiqués ci-dessous.

v	volts
≡	courant continu
⚠	Soyez tout particulièrement prudent et attentif.
	Ne montez jamais sur l'aspirateur.

### Consignes de sécurité importantes pour la batterie

1. **Avant d'utiliser la batterie, lisez toutes les instructions et les mises en garde apposées sur (1) le chargeur de batterie, (2) la batterie et (3) le produit utilisant la batterie.**
2. **Ne démontez pas et ne modifiez pas la batterie.** Cela peut entraîner un incendie, une chaleur excessive ou une explosion.
3. **Cessez immédiatement l'utilisation si le temps de fonctionnement devient excessivement court. Il y a risque de surchauffe, de brûlures, voire d'explosion.**
4. **Si l'électrolyte pénètre dans vos yeux, rincez-les à l'eau claire et consultez immédiatement un médecin. Il y a risque de perte de la vue.**

5. **Ne court-circuitez pas la batterie :**
  - (1) **Ne touchez les bornes avec aucun matériau conducteur.**
  - (2) **Évitez de ranger la batterie dans un conteneur avec d'autres objets métalliques tels que clous, pièces de monnaie, etc.**
  - (3) **Évitez d'exposer la batterie à l'eau ou à la pluie.**

Un court-circuit de la batterie pourrait provoquer un fort courant, une surchauffe, parfois des brûlures et même une panne.

6. **Ne rangez pas et n'utilisez pas l'outil ou la batterie dans des emplacements où la température peut atteindre ou dépasser 50 °C (122 °F).**
7. **Ne jetez pas la batterie au feu même si elle est sérieusement endommagée ou complètement épuisée. La batterie peut exploser au contact du feu.**
8. **Évitez de clouer, de couper, d'écraser, de lancer ou d'échapper la batterie, ou de heurter un objet dur contre la batterie.** Cela peut entraîner un incendie, une chaleur excessive ou une explosion.
9. **N'utilisez pas une batterie si elle est endommagée.**
10. **Les batteries lithium-ion fournies sont soumises aux exigences de la législation sur les marchandises dangereuses.**

Des exigences particulières sur l'emballage et l'étiquetage doivent être respectées lors du transport commercial par des tiers, des transitaires, etc.

**Pour préparer la marchandise à expédier, consultez un expert en matériaux dangereux si nécessaire. Respectez aussi les éventuelles réglementations nationales plus détaillées.**

Recouvrez de ruban isolant les contacts exposés, et emballez la batterie de sorte qu'elle ne puisse pas se déplacer à l'intérieur de l'emballage.

11. Lors de l'élimination de la batterie, retirez-la de l'outil et éliminez-la dans un endroit sûr. Respectez la réglementation locale concernant l'élimination de la batterie.
12. **N'utilisez les batteries qu'avec les produits spécifiés par Makita.** Installer les batteries sur des produits non conformes peut entraîner un incendie, une chaleur excessive, une explosion ou une fuite d'électrolyte.
13. **Suivez la réglementation locale concernant l'élimination de la batterie.**
14. **Pendant et après l'utilisation, la batterie peut accumuler de la chaleur, ce qui peut causer des brûlures ou des brûlures à basse température. Faites attention lors de la manipulation des batteries chaudes.**
15. **Ne touchez pas la borne de l'outil immédiatement après l'utilisation, car elle peut être assez chaude pour causer des brûlures.**
16. **Ne laissez pas les copeaux, les poussières ou la terre se coincer dans les bornes, les trous et les rainures de la batterie.** Cela peut entraîner un fonctionnement médiocre ou une panne de l'outil ou de la batterie.
17. **À moins que l'outil ne soit compatible avec l'utilisation à proximité des lignes électriques haute tension, n'utilisez pas la batterie à proximité d'une ligne électrique haute tension.** Cela peut entraîner un dysfonctionnement ou une panne de l'outil ou de la batterie.
18. **Gardez la batterie à l'écart des enfants.**

## CONSERVEZ CE MODE D'EMPLOI.

**⚠ ATTENTION :** Utilisez exclusivement les batteries fabriquées par Makita. Les batteries autres que celles fabriquées par Makita ou les batteries modifiées peuvent exploser et causer un incendie, une blessure ou des dommages. Cela annule aussi la garantie Makita de l'outil et du chargeur Makita.

## Conseils pour maintenir la durée de service maximale de la batterie

1. Rechargez la batterie avant qu'elle ne soit complètement déchargée. Arrêtez toujours l'outil et rechargez la batterie quand vous remarquez que la puissance de l'outil diminue.
2. Ne rechargez jamais une batterie complètement chargée. La surcharge réduit la durée de service de la batterie.
3. Chargez la batterie à une température ambiante comprise entre 10 °C et 40 °C (50 °F et 104 °F). Si la batterie est chaude, laissez-la refroidir avant de la charger.
4. Lorsque vous n'utilisez pas la batterie, retirez-la de l'outil ou du chargeur.
5. Chargez la batterie si elle est restée inutilisée pendant une période prolongée (plus de six mois).

## DESCRIPTION DES PIÈCES

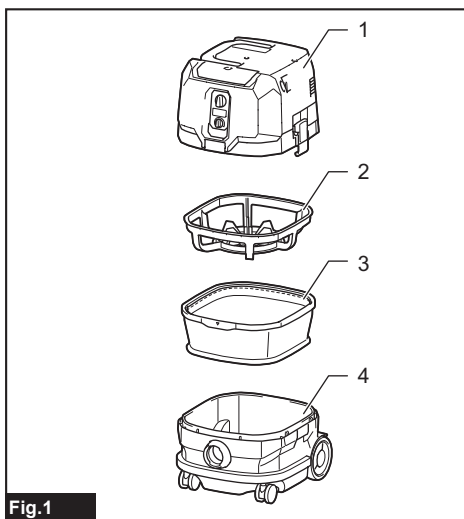

Fig.1

- 1. Tête 2. Cage de filtre 3. Filtre en tissu  
4. Réservoir



# DESCRIPTION DU FONCTIONNEMENT

**ATTENTION** : Assurez-vous toujours que l'appareil est éteint et que ses batteries sont retirées avant de le régler ou de vérifier son fonctionnement.

## Installation ou retrait de la batterie

**ATTENTION** : Éteignez toujours l'appareil avant d'installer ou de retirer les batteries.

**ATTENTION** : Tenez fermement l'aspirateur et les batteries lors de l'installation ou du retrait de ces dernières. Dans le cas contraire, ils pourraient glisser de vos mains, ce qui endommagera l'aspirateur et les batteries ou entraînera des blessures corporelles.

**ATTENTION** : Prenez garde de vous pincer les doigts en ouvrant ou fermant le couvercle de batterie. Autrement, il y a risque de blessure.

L'aspirateur a des fentes de logement à batterie doubles. Avec deux batteries identiques en parallèle, vous pouvez augmenter votre temps de fonctionnement dans une ou plusieurs utilisations sans avoir à arrêter pour la recharge des batteries. L'aspirateur fonctionne également avec une batterie, alors vous pouvez choisir entre une ou deux batteries selon vos besoins.

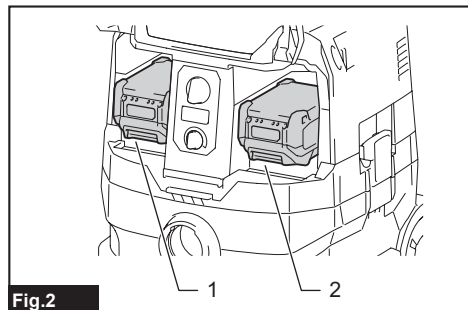

Fig.2

► 1. Fente de logement à batterie gauche 2. Fente de logement à batterie droite

### Avec deux batteries

Une activation continue avec deux batteries permet un temps de fonctionnement prolongé et un nettoyage plus efficace. Lorsque la première batterie s'épuise, l'aspirateur change automatiquement de source d'alimentation de manière à continuer à fonctionner avec la seconde batterie.

**NOTE** : La fente de logement à batterie gauche (lorsqu'on fait face à l'avant de l'aspirateur) a la priorité sur la fente de logement à batterie droite. La fente de logement à batterie droite sera uniquement identifiée comme une source d'alimentation lorsqu'aucune batterie n'est installée dans la fente de logement à batterie gauche ou lorsque la batterie dans la fente de logement à batterie gauche est épuisée.

**NOTE** : Vous pouvez retirer la batterie de la fente de logement à batterie gauche et la recharger une fois que l'aspirateur a changé de source d'alimentation de la fente de logement à batterie gauche à celle de droite sans arrêter l'appareil. Pour redonner la priorité à la fente de logement à batterie gauche après avoir installé une batterie rechargée, redémarrez l'aspirateur.

### Avec une seule batterie

Une seule batterie est nécessaire, que ce soit comme source d'alimentation dans la fente de logement à batterie gauche ou droite. L'aspirateur détermine automatiquement quelle fente de logement à batterie est disponible conformément aux conditions de fonctionnement.

### Installation et désinstallation

Pour installer les batteries, libérez d'abord le verrou, puis ouvrez le couvercle de batterie. Insérez ensuite les batteries.

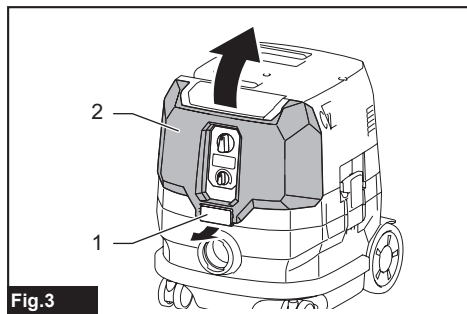

Fig.3

► 1. Verrou 2. Couvercle de batterie

Alignez les languettes des batteries sur les rainures dans le boîtier de batterie et glissez-les en place. Insérez-les à fond, jusqu'à ce qu'elles se verrouillent en place avec un léger bruit sec. Alors, verrouillez le couvercle de batterie.

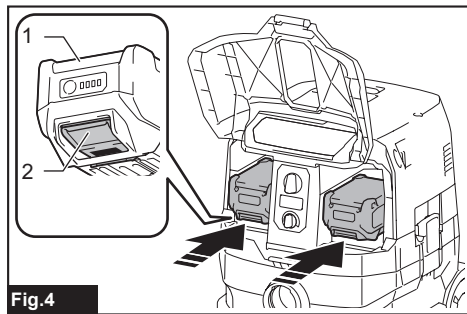

Fig.4

► 1. Batterie 2. Bouton

Pour retirer les batteries, faites-les glisser hors du boîtier de batterie tout en maintenant enfoncés les boutons à l'avant des batteries.

**⚠ ATTENTION :** Insérez toujours la batterie à fond. Autrement, elle risque de tomber accidentellement de l'appareil et d'entraîner des blessures.

**⚠ ATTENTION :** Ne forcez pas sur la batterie pour l'installer. Si la batterie ne glisse pas facilement, c'est qu'elle n'est pas insérée correctement.

**NOTE :** Lorsque l'aspirateur passe de la première à la deuxième batterie comme source d'alimentation, il pourrait nécessiter un arrêt temporaire du fonctionnement, ce qui causera une légère perte d'aspiration. Veuillez noter que cela n'est pas une défaillance et que l'aspirateur récupère et reprend immédiatement son fonctionnement après la pause.

### Affichage de la charge restante de la batterie

Appuyez sur le bouton de vérification de la batterie pour afficher la charge restante de la batterie. Les témoins indicateurs s'allument pendant quelques secondes.

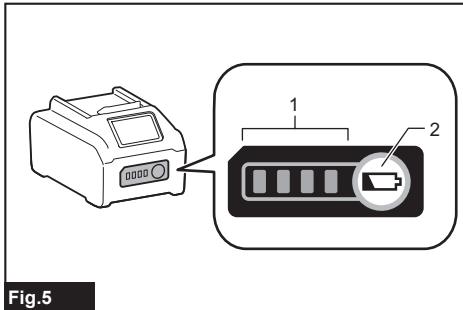

Fig.5

► 1. Témoins indicateurs 2. Bouton de vérification

Témoins indicateurs			Charge restante
Allumé	Éteint	Clignotant	
■	□	◐	75 % à 100 %
■	■	□	50 % à 75 %
■	■	□	25 % à 50 %
■	□	□	0 % à 25 %
◐	□	□	Chargez la batterie.
■	■	□	La batterie a peut-être mal fonctionné.
□	□	■	

**NOTE :** Suivant les conditions d'utilisation et la température ambiante, il se peut que l'indication soit légèrement différente de la charge réelle.

**NOTE :** La première lampe témoin (à l'extrémité gauche) clignote lorsque le dispositif de protection de la batterie s'active.

### Voyants de batterie sur le panneau de commande

Vous pouvez voir la charge restante de la batterie sur le panneau de commande en tout temps. Appuyez sur le bouton de vérification et les voyants gauche et droit indiqueront les niveaux de charge de batterie correspondants.

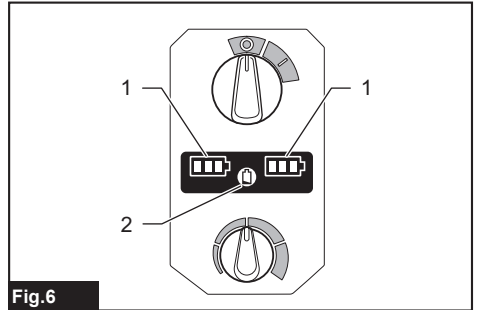

Fig.6

► 1. Voyants de batterie 2. Bouton de vérification

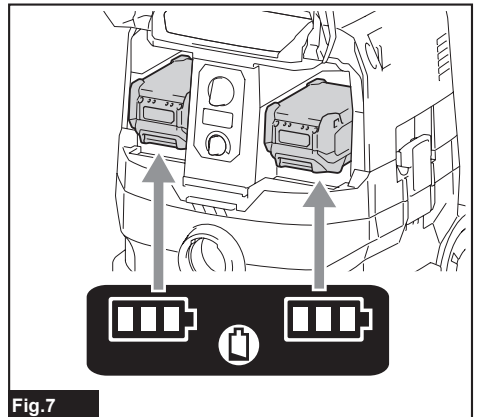

Fig.7

État du voyant de batterie			Capacité restante de la batterie
Allumé	Éteint	Clignotant	
■	□	◐	50 % à 100 %
■	■	□	20 % à 50 %
■	□	□	0 % à 20 %
◐	□	□	Charger la batterie
■	■	□	Batterie non insérée

**NOTE** : Les voyants de batterie seront également activés lorsque l'aspirateur commence à fonctionner ou lorsque la source d'alimentation passe d'une batterie à l'autre.

## Dispositif de protection de l'appareil et de la batterie

L'appareil est équipé d'un dispositif de protection de l'appareil et de la batterie. Ce dispositif coupe automatiquement l'alimentation du moteur pour prolonger la durée de service de l'appareil et de la batterie. L'appareil s'arrête automatiquement pendant l'utilisation lorsque l'appareil ou la batterie se trouve dans l'une des situations suivantes :

### Protection contre la surcharge

Lorsque l'appareil ou la batterie est utilisé d'une manière entraînant une consommation anormale de courant, il s'arrête automatiquement. Le cas échéant, éteignez l'appareil et cessez l'application qui a causé la surcharge de l'appareil. Allumez ensuite l'appareil pour redémarrer.

### Protection contre la surchauffe

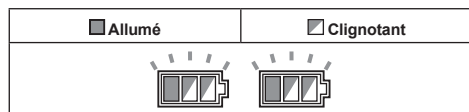

Lorsque l'appareil est surchauffé, il s'arrête automatiquement et les voyants de batterie gauche et droit clignotent. Le cas échéant, laissez refroidir l'appareil avant de le rallumer.

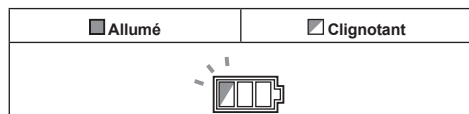

Lorsque la batterie est surchauffée, l'appareil s'arrête automatiquement et un des voyants pour la batterie surchauffée clignote. Le cas échéant, laissez refroidir la batterie avant de rallumer l'appareil.

### Protection contre la décharge excessive

Lorsque la charge de la batterie devient faible, l'appareil s'arrête automatiquement. Si l'appareil ne fonctionne pas lorsqu'on actionne l'interrupteur, retirez les batteries de l'appareil et rechargez-les.

### Protections contre d'autres causes

Le dispositif de protection est aussi conçu pour d'autres causes qui pourraient endommager l'appareil et permet d'arrêter automatiquement l'appareil. Prenez toutes les mesures suivantes pour éliminer les causes lorsque le fonctionnement de l'appareil a été interrompu temporairement ou arrêté.

1. Éteignez l'appareil et remettez-le de nouveau en marche.
2. Chargez la/les batterie(s) ou remplacez-la/les par une/des batteries rechargée(s).
3. Laissez l'appareil et la/les batteries se refroidir.

Si la situation ne s'améliore pas en restaurant le système de protection, contactez votre centre de service Makita local.

## Interrupteur

### Mettre l'aspirateur en marche

1. Mettez l'interrupteur d'attente en position « I » (marche) pour que l'aspirateur soit prêt en mode d'attente.
2. Appuyez sur le bouton d'alimentation. Pour revenir en mode d'attente, appuyez de nouveau sur le bouton d'alimentation.

### Éteindre l'aspirateur

Effectuez l'une des étapes suivantes.

- Appuyez sur le bouton d'alimentation pour remettre l'aspirateur en mode d'attente, puis remettez l'interrupteur d'attente en position « O » (arrêt).
- Mettez l'interrupteur d'attente en position « O » (arrêt).

### Réglage de la puissance de succion

La puissance de succion peut être ajustée selon les exigences du travail à effectuer.

- Tournez le bouton de réglage de la force de succion vers la gauche pour réduire la puissance de succion.
- Tournez le bouton de réglage de la force de succion vers la droite pour augmenter la puissance de succion.

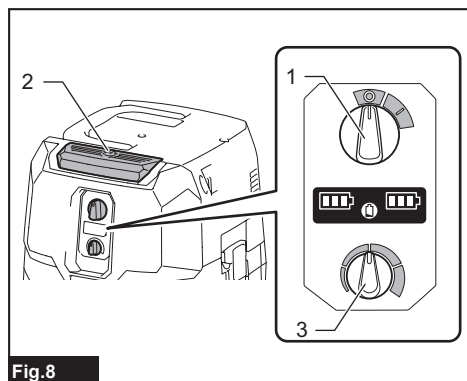

**Fig.8**

- 1. Interrupteur de mise sous tension 2. Bouton d'alimentation 3. Bouton de réglage de la force de succion

## Verrouillage et déverrouillage des roulettes

Il est possible de verrouiller les roulettes avant à l'aide des freins pour aider à immobiliser l'aspirateur. Abaissez le levier de frein à la main pour verrouiller la roulette et relevez-le pour déverrouiller.

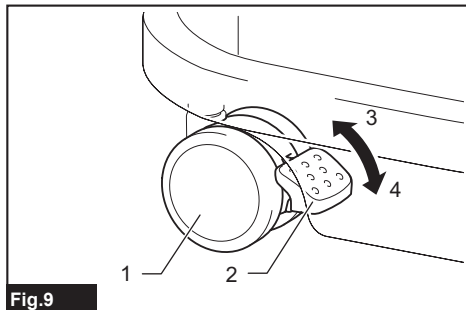

Fig.9

- 1. Roulette 2. Levier de frein 3. Position LIBRE  
4. Position VERROUILLÉE

**NOTE :** Lorsque vous déplacez l'aspirateur, assurez-vous que la roulette est déverrouillée. Déplacer l'aspirateur avec la roulette en position verrouillée peut endommager la roulette.

## Poignée de transport

**ATTENTION :** Soulevez et transportez l'appareil avec le soin nécessaire. Dans le cas contraire, cela pourrait entraîner des blessures corporelles ou des dommages à l'appareil.

Lorsque vous transportez l'aspirateur, saisissez-le par la poignée de la tête. La poignée peut être escamotée sur la tête lorsqu'elle n'est pas utilisée.

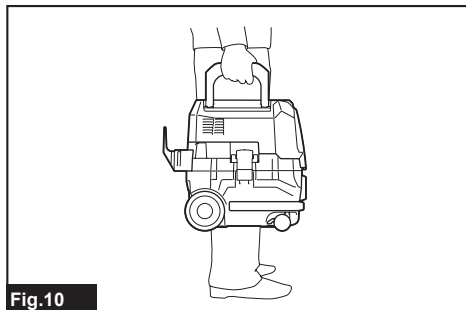

Fig.10

## ASSEMBLAGE

**ATTENTION :** Assurez-vous toujours que l'appareil est éteint et que ses batteries sont retirées avant toute intervention sur l'appareil.

**ATTENTION :** Portez toujours un masque antipoussières pendant l'assemblage ou l'entretien.

## Pose du filtre pour poudres (HEPA) et du préfiltre (pour poussières sèches)

### Accessoire en option

**ATTENTION :** N'aspirez jamais d'eau ou autres liquides ou de poussières mouillées lors de l'utilisation du filtre pour poudres. L'aspiration de telles choses peut endommager le filtre pour poudres.

Pour utiliser le filtre pour poudres :

1. Retirez la cage de filtre et le filtre en tissu.

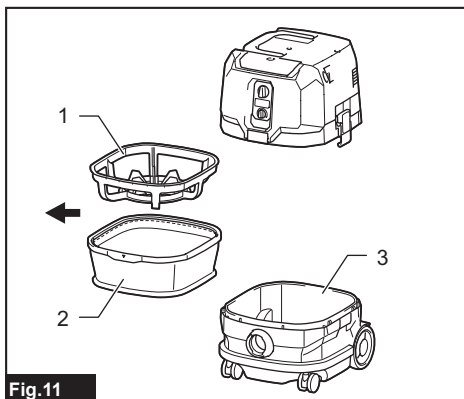

Fig.11

- 1. Cage de filtre 2. Filtre en tissu 3. Réservoir

2. Mettez le préfiltre dans le réservoir en alignant les marques de position de montage sur le préfiltre et le réservoir.

3. Posez l'amortisseur dans le préfiltre, puis mettez le filtre pour poudres sur l'amortisseur en alignant les marques de position de montage sur le filtre pour poudres et le préfiltre.

4. Assemblez la tête sur le réservoir et fixez-les avec les loquets de verrouillage.

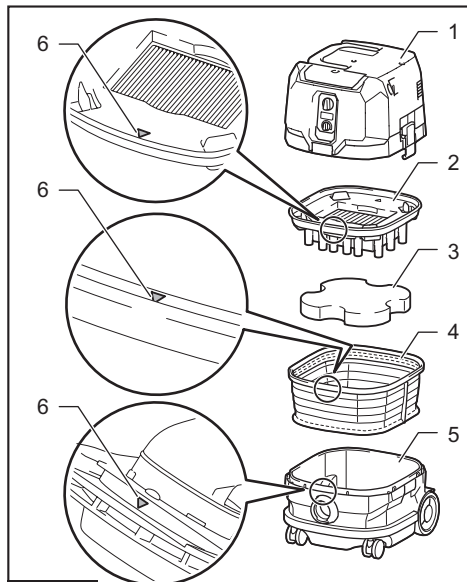

Fig.12

- 1. Tête 2. Filtre pour poudres (HEPA) 3. Amortisseur  
4. Préfiltre 5. Réservoir 6. Marque de position de montage

**AVIS :** Avant d'utiliser le filtre pour poudres, assurez-vous que le préfiltre et l'amortisseur sont toujours utilisés ensemble. Il n'est pas permis d'installer seulement le filtre pour poudres.

## Pose du sac papier

### Accessoire en option

**MISE EN GARDE :** Avant d'utiliser un sac papier, assurez-vous de l'utiliser avec le filtre en tissu ou le préfiltre. Ne pas utiliser également le filtre en tissu / préfiltre peut causer un bruit inhabituel et de la chaleur, entraînant un incendie.

**AVIS :** Ne collectez jamais de l'eau ou autres liquides ou des poussières mouillées lors de l'utilisation d'un sac papier. La collecte de telles choses peut endommager le sac papier.

**AVIS :** Lors de l'utilisation d'un filtre en tissu, assurez-vous que la cage de filtre est aussi employée.

**AVIS :** Lorsque vous utilisez le préfiltre, assurez-vous de l'utiliser avec le filtre pour poudres et l'amortisseur.

1. Dépliez un sac papier.
2. Alignez l'ouverture du sac papier sur l'entrée de poussière du réservoir.
3. Posez le sac papier dans le réservoir avec son ouverture en carton accrochée sur le support de sac papier.

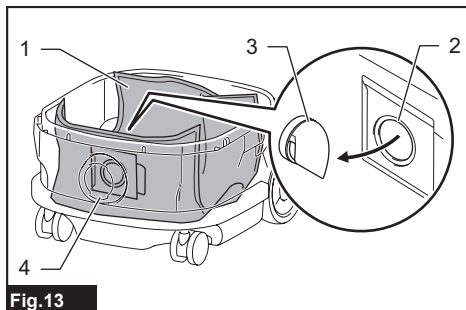

Fig.13

- 1. Sac papier 2. Ouverture en carton 3. Support de sac papier 4. Entrée de poussière

## Pose du sac en polyéthylène

Avec un sac en polyéthylène installé dans le réservoir, vous pouvez aisément vider le réservoir sans salir vos mains.

Disposez le sac en polyéthylène sur le réservoir, puis glissez un côté du bord supérieur du sac à son extrémité ouverte entre la plaque de support et la paroi avant du réservoir.

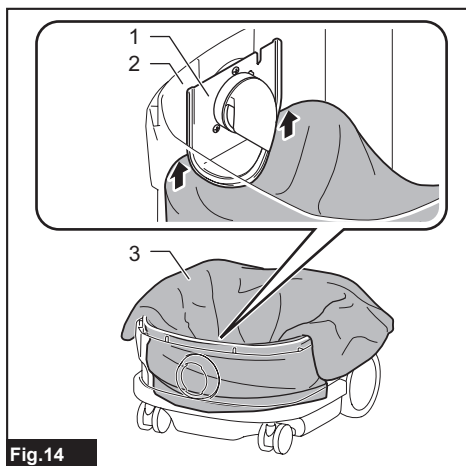

Fig.14

- 1. Plaque de support 2. Paroi avant du réservoir  
3. Sac en polyéthylène

Étirez les autres bords supérieurs du sac vers l'extérieur sur les bords supérieurs du réservoir. Placez un filtre en tissu ou un préfiltre sur le sac en polyéthylène pour fixer l'ouverture du sac solidement.

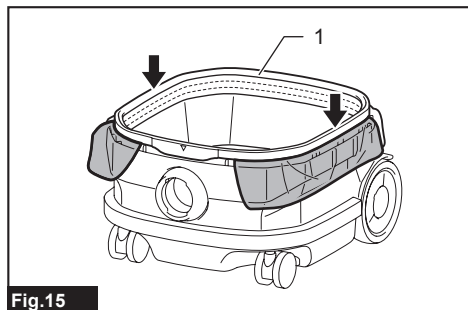

Fig.15

► 1. Filtre en tissu / préfiltre

**NOTE :** Il est possible d'utiliser un sac en polyéthylène disponible dans le commerce. Une épaisseur de 0,04 mm ou plus est recommandée.

**NOTE :** Comme le sac se déchirera facilement s'il y a trop de poussières, ne collectez pas de poussières plus qu'à la moitié de la capacité du sac.

## Vidage du réservoir avec un sac en polyéthylène

**⚠ MISE EN GARDE :** Avant de vider le réservoir, assurez-vous toujours que l'aspirateur est éteint et que les batteries sont retirées. Autrement, il y a risque de décharge électrique et de blessure grave.

**AVIS :** Évitez de heurter violemment le réservoir. Heurter violemment les pièces peut les déformer et les endommager.

**AVIS :** Videz le réservoir au moins une fois par jour, bien que cela dépende du volume de matières collectées dans le réservoir. Autrement, la force de succion faiblira et le moteur risque de tomber en panne.

**AVIS :** Ne saisissez pas les crochets ou les loquets lorsque vous videz le réservoir. Si vous saisissez les crochets ou loquets, cela pourrait les briser.

Libérez les loquets de verrouillage et soulevez la tête à l'écart du réservoir.

Secouez la poussière du filtre en tissu ou du préfiltre avant de lever le filtre à l'écart du réservoir.

Puis, retirez le sac en polyéthylène du réservoir en fermant l'ouverture du sac à la main.

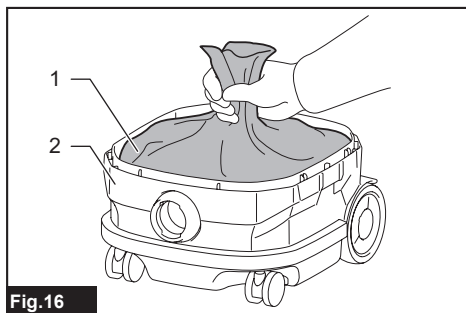

Fig.16

► 1. Sac en polyéthylène 2. Réservoir

**NOTE :** Retirez délicatement le sac en polyéthylène du réservoir pour éviter de l'érafler et de déchirer les bords à l'intérieur du réservoir.

**NOTE :** Videz le sac en polyéthylène avant qu'il ne soit plein. Le sac en polyéthylène risque d'être déchiré s'il y a trop de poussières dans le réservoir.

## Installation du multi-crochet

Utilisez le multi-crochet pour tenir un tuyau et des accessoires et fixations lorsqu'ils ne sont pas utilisés, et vous pourrez les prendre rapidement selon vos préférences.

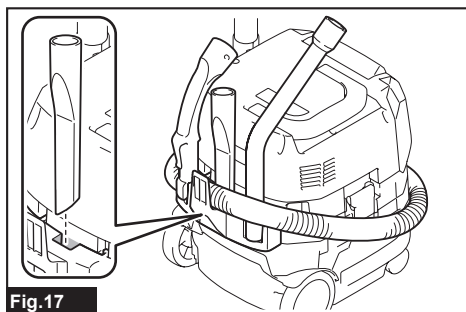

Fig.17

Placez le multi-crochet sur la base de montage à l'arrière de l'aspirateur en insérant les glissières du multi-crochet dans les rainures dans la base de montage.

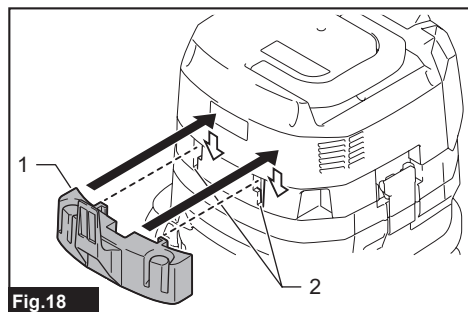

Fig.18

► 1. Multi-crochet 2. Base de montage

## Installation de l'adaptateur MAKPAC

### Accessoire en option

Il est possible d'installer les boîtiers de stockage MAKPAC raccordables et empilables sur le haut de l'aspirateur avec un adaptateur optionnel. Les boîtiers sont offerts dans plusieurs dimensions et styles selon vos préférences.

Placez le crochet de base de montage sur la poignée de l'aspirateur avec sa surface de montage faisant face vers le haut lorsque la poignée est pliée en position fermée.

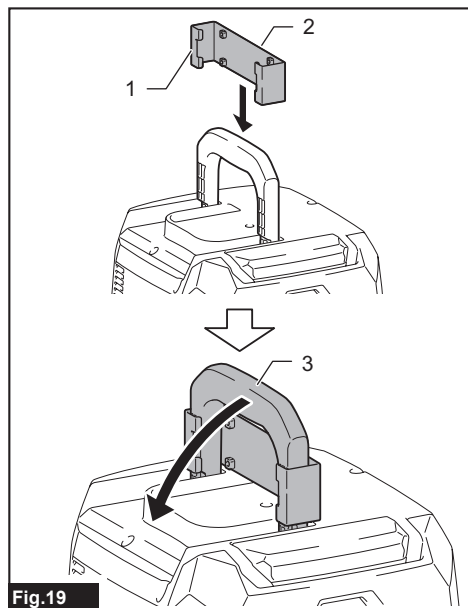

Fig.19

► 1. Crochet de base de montage 2. Surface de montage 3. Poignée

Assemblez l'adaptateur MAKPAC sur le crochet de la base de montage et fixez-le avec les quatre vis fournies.

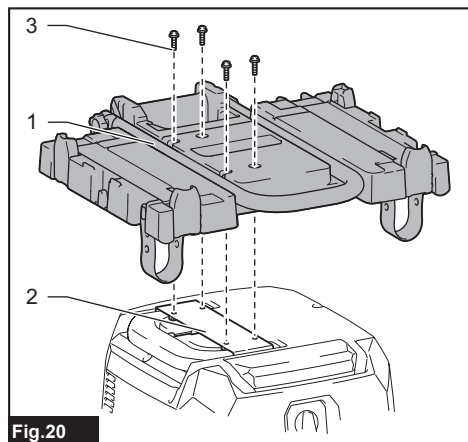

Fig.20

► 1. Adaptateur MAKPAC 2. Crochet de base de montage 3. Vis

Soulevez la poignée de poussée et serrez le bouton pour préparer l'installation des boîtiers MAKPAC sur l'aspirateur.

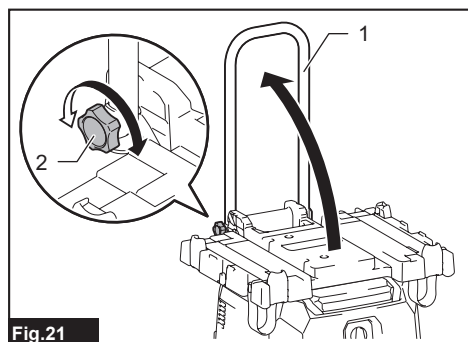

Fig.21

► 1. Poignée de poussée 2. Bouton

**NOTE :** Pour obtenir des détails sur l'installation des boîtiers MAKPAC, consultez les instructions fournies avec l'adaptateur et les boîtiers MAKPAC.

## Raccordement du tuyau

**AVIS :** Ne forcez jamais le tuyau pour le plier, et ne le piétez jamais. Ne déplacez jamais l'aspirateur en le saisissant par le tuyau. Forcer, piétez ou tirer sur le tuyau peut le casser ou l'endommager.

**AVIS :** Lorsque vous collectez des copeaux de rabotage, poussières de béton ou autres gros déchets, utilisez le tuyau à diamètre intérieur de 38 mm (accessoire en option). L'utilisation du tuyau à diamètre intérieur de 28 mm (accessoire en option) peut causer le bourrage et l'endommagement du tuyau.

Insérez l'extrémité du tuyau à l'entrée de poussière (entrée du tuyau) de l'aspirateur, puis tournez dans le sens des aiguilles d'une montre jusqu'à ce qu'elle se verrouille en place.

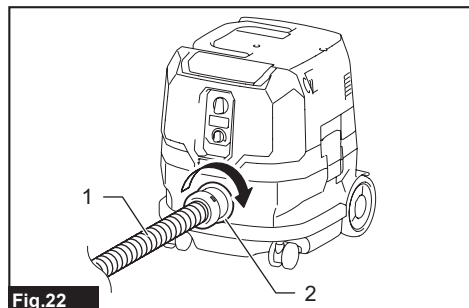

Fig.22

► 1. Tuyau 2. Entrée de poussière (entrée de tuyau)

## Pose ou retrait d'accessoires d'aspirateur

**⚠ ATTENTION :** Après avoir installé un accessoire, assurez-vous qu'il est solidement installé. Si l'accessoire n'est pas bien installé, il peut se détacher et entraîner une blessure.

### Accessoires avec fonction de verrouillage

**AVIS :** Lors de l'installation de l'accessoire avec fonction de verrouillage, veillez à aligner le bouton de libération sur le crochet de l'accessoire. S'ils ne sont pas alignés, l'accessoire ne se verrouillera pas et risque de se détacher de l'aspirateur.

Insérez un accessoire dans l'entrée d'aspiration de l'aspirateur en les poussant l'un contre l'autre jusqu'à ce qu'un clic se fasse entendre.

Pour retirer l'accessoire, tirez-le tout en enfonçant le bouton de libération.

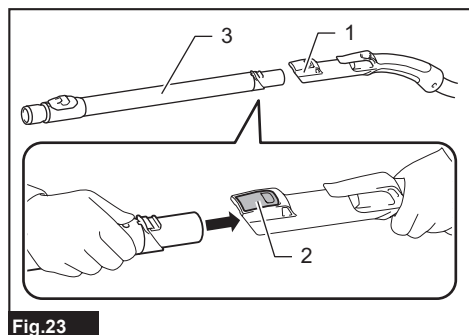

Fig.23

► 1. Entrée d'aspiration avec fonction de verrouillage  
2. Bouton de libération 3. Accessoire avec fonction de verrouillage

**NOTE :** Un accessoire avec fonction de verrouillage peut uniquement être installé dans l'entrée d'aspiration avec une fonction de verrouillage.

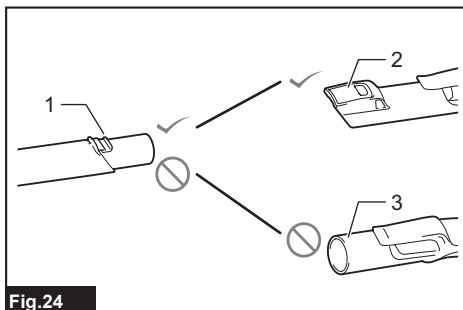

Fig.24

► 1. Accessoire avec fonction de verrouillage  
2. Entrée d'aspiration avec fonction de verrouillage  
3. Entrée d'aspiration sans fonction de verrouillage

### Lors de l'utilisation du collecteur sans fonction de verrouillage

#### Accessoire en option

Insérez un accessoire dans l'entrée d'aspiration de l'aspirateur en le poussant et en le vissant à la main en place.

Tournez à la main et tirez l'accessoire de l'entrée d'aspiration après l'utilisation.

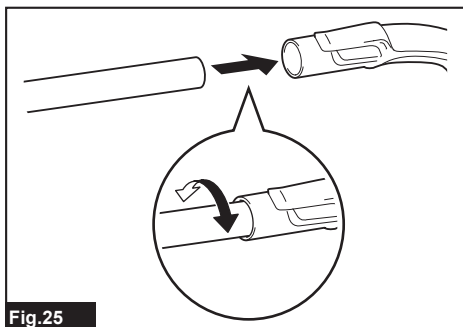

Fig.25



## Réglage des longueurs du tube de rallonge coulissant

Il est possible de combiner un tube de rallonge coulissant pour des longueurs plus courtes ou plus longues. Ceci permet de nettoyer les zones difficiles à atteindre et permet des options de positionnement confortables.

Tirez vers l'intérieur et l'extérieur le tuyau coulissant pour changer les longueurs de tube tout en maintenant enfoncé le bouton coulissant.

Libérez le bouton coulissant pour verrouiller le tuyau coulissant dans la position souhaitée.

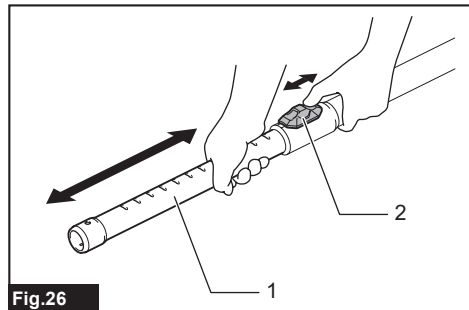

Fig.26

► 1. Tuyau coulissant 2. Bouton coulissant

## ENTRETIEN

**ATTENTION :** Assurez-vous toujours que l'appareil est éteint et que les batteries sont retirées avant d'effectuer tout travail d'inspection ou d'entretien de l'appareil.

**AVIS :** N'utilisez jamais d'essence, de benzène, de solvant, d'alcool ou autres produits similaires. Une décoloration, une déformation ou la formation de fissures peuvent en découler.

Pour maintenir la SÉCURITÉ et la FIABILITÉ du produit, les réparations et tout autre travail d'entretien ou de réglage doivent être effectués dans un centre de service après-vente autorisé ou une usine Makita, exclusivement avec des pièces de rechange Makita.

## Rangement des accessoires

Il est possible d'accrocher et de ranger les accessoires et fixations non utilisés, comme les buses et les brosses, dans le multi-crochet à l'arrière de l'aspirateur.

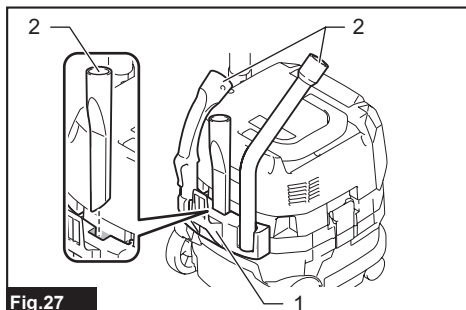

Fig.27

► 1. Multi-crochet 2. Accessoires et fixations non utilisés

Les tuyaux (avec butée optionnelle installée) peuvent être mis dans le support de tuyau lorsque l'aspirateur doit rester inutilisé pour une courte période.

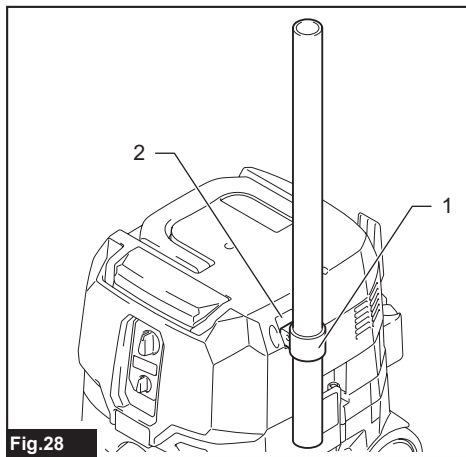

Fig.28

► 1. Butée (accessoire en option) 2. Support de tuyau

Un tuyau peut être enroulé et rangé autour du boîtier de l'aspirateur avec de grandes boucles. Gardez l'extrémité d'origine dans l'entrée de tuyau et suspendez les boucles sur le multi-crochet avec l'extrémité libre attachée.

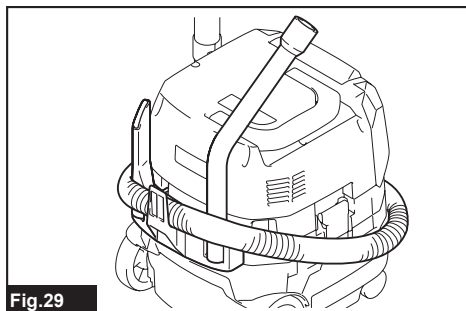

Fig.29

## Nettoyage du filtre en tissu

Nettoyez le filtre en tissu à intervalles réguliers puisqu'un filtre en tissu bouché peut entraîner une faible puissance d'aspiration.

Essuyez et secouez la poussière du filtre en tissu à la main à plusieurs occasions.

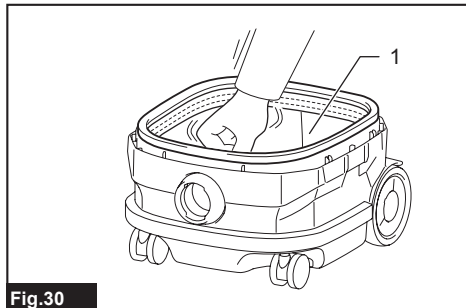

Fig.30

► 1. Filtre en tissu

## Nettoyage du filtre pour poudres (HEPA) et du préfiltre

### Accessoire en option

Nettoyez le filtre pour poudres, le préfiltre et l'amortisseur à intervalles réguliers puisque des filtres et un amortisseur bouchés peuvent entraîner une faible puissance d'aspiration.

Essuyez et secouez régulièrement la poussière des filtres et de l'amortisseur à la main. Lavez occasionnellement le filtre pour poudres dans l'eau, puis rincez-le et laissez-le sécher complètement, à l'ombre, avant de l'utiliser. Ne lavez jamais les filtres dans une machine à laver.

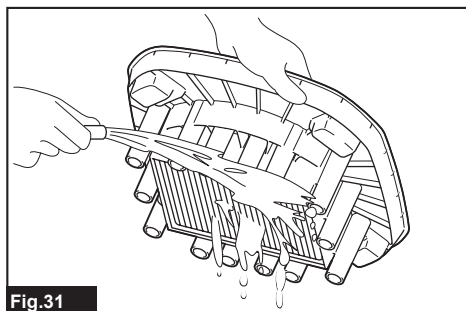

Fig.31

**NOTE :** Évitez de frotter ou rayer le filtre pour poudres, le préfiltre ou l'amortisseur avec des objets durs tels que brosses et palettes.

**NOTE :** Les filtres s'usent avec le temps. Il est recommandé d'en avoir quelques-uns de rechange.

## ACCESSOIRES EN OPTION

**⚠ ATTENTION :** Ces accessoires ou pièces complémentaires sont recommandés pour l'utilisation avec l'outil Makita spécifié dans ce manuel. L'utilisation de tout autre accessoire ou pièce complémentaire peut comporter un risque de blessure. N'utilisez les accessoires ou pièces complémentaires qu'aux fins auxquelles ils ont été conçus.

Si vous désirez obtenir plus de détails sur ces accessoires, veuillez contacter le centre de service après-vente Makita le plus près.

- Tuyau
- Manchons avant (22, 24, 38)
- Tuyau rectiligne
- Rallonge
- Buse à angle
- Brosse ronde
- Filtre pour poudres, HEPA (pour les poussières sèches)
- Amortisseur
- Préfiltre
- Filtre en tissu
- Ensemble-buse
- Tuyau coudé
- Sac en polyéthylène
- Sac papier
- Adaptateur MAKPAK
- Chargeur et batterie authentiques Makita

**NOTE :** Certains éléments de la liste peuvent être inclus avec l'outil comme accessoires standards. Ils peuvent varier suivant les pays.

## GARANTIE LIMITÉE MAKITA

Pour les conditions de garantie en vigueur qui s'appliquent à ce produit, veuillez vous reporter à la feuille de garantie en annexe. Si la feuille de garantie en annexe n'est pas disponible, reportez-vous aux détails de la garantie présentés sur le site Web de votre pays, ci-dessous.

États-Unis d'Amérique: [www.makitatools.com](http://www.makitatools.com)

Canada: [www.makita.ca](http://www.makita.ca)

Autres pays: [www.makita.com](http://www.makita.com)

## ESPECIFICACIONES

Modelo:	VC005GL
Tipo de filtro estándar	Filtro de tela (para polvo seco)
Volumen de aire máximo al extremo de la manguera (con BL4040, manguera de $\varnothing 32$ mm (1-1/4") x 1,7 m (67"))	2,7 m <sup>3</sup> /min (95 cu.ft/min)
Volumen de aire máximo en la turbina (con el modelo BL4040)	4,2 m <sup>3</sup> /min (148 cu.ft/min)
Aspiradora (con el modelo BL4040)	23 kPa
Capacidad recuperable	8 L (2,1 gal)
Dimensiones (La x An x Al)	366 mm x 334 mm x 397 mm (14-3/8" x 13-1/8" x 15-5/8")
Tensión nominal	36 V - 40 V c.c. máx.
Peso neto	7,9 kg - 9,8 kg (17,4 lbs - 21,6 lbs)

- Debido a nuestro continuo programa de investigación y desarrollo, las especificaciones aquí incluidas están sujetas a cambio sin previo aviso.
- Las especificaciones y el cartucho de batería pueden variar de país a país.
- El peso incluye el o los cartuchos de batería, pero no los accesorios. La combinación de menor y mayor peso del aparato y del o los cartuchos de batería se muestra en la tabla.
- Para polvo húmedo, se requieren el flotador y el filtro de agua o de tela.

### Cartucho de batería y cargador aplicables

Cartucho de batería	BL4020 / BL4025 / BL4040* / BL4050F* * : Batería recomendada
Cargador	DC40RA / DC40RB / DC40RC

- Algunos de los cartuchos de batería y cargadores enumerados arriba podrían no estar disponibles dependiendo de su área de residencia.

**⚠ ADVERTENCIA:** Use únicamente los cartuchos de batería y los cargadores indicados arriba. El uso de cualquier otro cartucho de batería y cargador podría ocasionar una lesión y/o un incendio.

## ADVERTENCIAS DE SEGURIDAD

## INSTRUCCIONES IMPORTANTES DE SEGURIDAD

Al usar cualquier aparato eléctrico, siempre deben seguirse las precauciones básicas, incluyendo las siguientes:

## GUARDE ESTAS INSTRUCCIONES.

## ADVERTENCIA

Para reducir el riesgo de incendio, descarga eléctrica o lesión:

1. No deje el aparato con la batería puesta. Retire la batería del aparato cuando no lo vaya a utilizar y antes de dar servicio de mantenimiento.
2. No lo utilice sobre superficies húmedas. No lo exponga a la lluvia. Almacénelo en interiores.
3. No permita que sea utilizado como un juguete. Preste mucha atención cuando sea utilizado por niños o cerca de ellos.
4. Utilícelo solamente como se describe en este manual. Sólo use aditamentos recomendados por el fabricante.

5. **No lo utilice con una batería dañada.** Si el aparato no está funcionando como debiera, se ha dejado caer, se ha dañado, se ha dejado a la intemperie o ha caído sobre agua, llévelo a un centro de servicio.
6. **No manipule la batería ni el aparato con las manos mojadas.**
7. **No introduzca ningún objeto en las aberturas.** No lo utilice con ninguna abertura bloqueada; manténgalo libre de polvo, pelusa, cabello y cualquier objeto que pueda reducir el flujo de aire.
8. **Mantenga el cabello, la ropa holgada, los dedos y todas las partes del cuerpo lejos de las aberturas y piezas móviles.**
9. **Apague todos los controles antes de retirar el cartucho de batería.**
10. **Tenga especial cuidado cuando limpie en escaleras.**
11. **No lo utilice para recoger líquidos inflamables o combustibles, tal como gasolina, ni en áreas donde puedan estar presentes.**
12. **Utilice solamente el cargador suministrado por el fabricante para recargar.**
13. **No recoja nada que se esté quemando o desprenda humo, tal como cigarros, fósforos o cenizas calientes.**
14. **Asegúrese siempre de que los filtros estén instalados correctamente antes de usarlos.** No utilice la aspiradora sin los filtros colocados en su sitio. Reemplace cualquier filtro dañado de inmediato. Se recomienda tener algunos repuestos, ya que los filtros son artículos consumibles.
15. **No cargue la batería en exteriores.**
16. **No utilice la aspiradora como banco o mesa de trabajo.** La máquina podría caerse y ocasionar una lesión personal.
17. **No aspire espuma ni jabón líquido.** Puede hacer que salga espuma por la salida de aire, provocando una descarga eléctrica y daños a la aspiradora.
18. **No aspire los siguientes elementos:**
  - Líquidos inflamables (queroseno, gasolina, disolventes como bencina, diluyentes, etc.)
  - Sustancias calientes que están ardiendo o echando humo (cigarrillos, cerillas, palitos de incienso, velas, cenizas calientes), chispas y polvo metálico generados por el corte o el lijado de metales, etc.
  - Materiales inflamables (tóner, pinturas, aerosoles, etc.)
  - Espumas, como limpiadores de alfombras, etc. (pueden causar explosiones o incendios)
  - Sustancias explosivas o pirofóricas (nitroglicerina, aluminio, magnesio, titanio, zinc, fósforo rojo, fósforo amarillo, celuloide, etc., y su polvo, gases o vapores)
  - Objetos afilados (cristal, cubiertos, astillas de madera, metales, piedras, clavos, cuchillas, tachuelas, etc.)
  - Polvo fino conductor y solidificante (polvo metálico o de carbono)
  - Deshumidificador
  - Grandes cantidades de polvo (harina, polvo de extintor de incendios, etc.)
  - Sustancias que causan síntomas tóxicos
  - Productos químicos agresivos (ácidos, lixiviados, etc.)
  - Basura líquida o húmeda, incluyendo vómitos y heces
  - Asbesto
  - Pesticidas

Tal acción podría ocasionar un incendio, lesiones y/o daños materiales. Para reducir la exposición a estas sustancias químicas, utilice un equipo de protección respiratoria aprobado, tal como las máscaras contra polvo que están especialmente diseñadas para filtrar partículas microscópicas. No apunte la salida de aire a la cara y al cuerpo.

**NOTA:** Lea el reglamento OSHA en lo referente a polvo de sílice a fin de entender los requisitos necesarios para reducir la exposición al polvo de sílice en el puesto de trabajo.

Contiene normas específicas sobre el taladrado, la demolición, el corte y el lijado de materiales que contienen sílice. Todos los requisitos de la OSHA relacionados con la reducción de polvo de sílice se pueden encontrar en el sitio web de la OSHA: [www.osha.gov](http://www.osha.gov).

19. **Este aparato no se destina para utilizarse por personas (incluyendo niños) cuyas capacidades físicas, sensoriales o mentales sean diferentes o estén reducidas o carezcan de experiencia o de conocimiento, a menos que dichas personas reciban una supervisión o capacitación para el funcionamiento del aparato por una persona responsable de su seguridad.**
20. **Los niños deben supervisarse para asegurar que ellos no empleen los aparatos como juguete.**

## **Uso y cuidado de la herramienta a batería**

1. **Evite un arranque accidental. Asegúrese de que el interruptor esté en la posición apagada antes de conectar el paquete de baterías, levantar el aparato o cargarlo.** Cargar el aparato con su dedo en el interruptor o pasar energía al aparato con el interruptor encendido puede propiciar accidentes.
2. **Desconecte el paquete de baterías del aparato antes de hacer cualquier ajuste, cambiar accesorios o almacenar el aparato.** Estas medidas de seguridad preventivas reducen el riesgo de poner en marcha el aparato accidentalmente.
3. **Recargue sólo con el cargador especificado por el fabricante.** Un cargador que es adecuado para un solo tipo de batería puede generar riesgo de incendio al ser utilizado con otra batería.

4. **Use los aparatos únicamente con los paquetes de baterías designados específicamente para ellos.** El uso de otros paquetes de baterías puede generar riesgo de lesiones e incendio.
5. **Cuando no se esté usando la batería, manténgala alejada de otros objetos metálicos, como sujetapapeles (clips), monedas, llaves, clavos, tornillos u otros objetos pequeños de metal los cuales pueden actuar creando una conexión entre las terminales de la batería.** Originar un cortocircuito en las terminales puede causar quemaduras o incendios.
6. **En condiciones abusivas, podrá escapar líquido de la batería; evite tocarlo. Si lo toca accidentalmente, enjuague con agua. Si hay contacto del líquido con los ojos, busque asistencia médica.** Puede que el líquido expulsado de la batería cause irritación o quemaduras.
7. **No utilice un paquete de baterías o aparato que esté dañado o haya sido modificado. Las baterías dañadas o modificadas podrían comportarse de manera impredecible causando un incendio, explosión o riesgo de lesión.**
8. **No exponga un paquete de baterías o aparato al fuego o a una temperatura excesiva. La exposición al fuego o a una temperatura superior a 130 °C podría causar una explosión.**
9. **Siga todas las instrucciones relativas a la carga y no cargue el paquete de baterías o el aparato fuera del rango de temperatura especificado en las instrucciones.** Cargar de manera inapropiada o a temperaturas fuera del rango especificado podría dañar la batería e incrementar el riesgo de incendio.
10. **Pida que el servicio lo realice un técnico en reparaciones calificado y que utilice únicamente piezas de repuesto idénticas a las originales.** Esto garantizará que se mantenga la seguridad del producto.

11. No modifique ni intente reparar el aparato ni el paquete de baterías salvo como se indique en las instrucciones para el uso y cuidado.

## GUARDE ESTAS INSTRUCCIONES.

Este aparato está diseñado para uso comercial.

### Símbolos

A continuación se muestran los símbolos utilizados para la herramienta.

v	volts o voltios
≡	corriente directa o continua
⚠	Ponga especial atención y tenga cuidado.
	Nunca se pare sobre la aspiradora.

### Instrucciones importantes de seguridad para el cartucho de batería

1. Antes de utilizar el cartucho de batería, lea todas las instrucciones e indicaciones de precaución en el (1) el cargador de batería, (2) la batería, y (3) el producto con el que se utiliza la batería.
2. No desarme ni modifique el cartucho de batería. Podría ocurrir un incendio, calor excesivo o una explosión.
3. Si el tiempo de operación se ha acortado en exceso, deje de operar de inmediato. Podría correrse el riesgo de sobrecalentamiento, posibles quemaduras e incluso explosión.
4. En caso de que ingresen electrolitos en sus ojos, enjuáguelos bien con agua limpia y consulte de inmediato a un médico. Esto podría ocasionar pérdida de visión.
5. Evite cortocircuitar el cartucho de batería:
  - (1) No toque las terminales con ningún material conductor.
  - (2) Evite guardar el cartucho de batería en un cajón junto con otros objetos metálicos, tales como clavos, monedas, etc.
  - (3) No esponga el cartucho de batería al agua o la lluvia.

Un cortocircuito en la batería puede causar un flujo grande de corriente, sobrecalentamiento, posibles quemaduras e incluso una descompostura.
6. No guarde ni utilice la herramienta y el cartucho de batería en lugares donde la temperatura pueda alcanzar o exceder los 50 °C (122 °F).
7. Nunca incinere el cartucho de batería incluso en el caso de que esté dañado seriamente o ya no sirva en absoluto. El cartucho de batería puede explotar si se tira al fuego.
8. No clave, corte, aplaste, lance o deje caer el cartucho de batería, ni golpee un objeto sólido contra el cartucho de batería. Dicha acción podría resultar en un incendio, calor excesivo o en una explosión.
9. No use una batería dañada.
10. Las baterías de ión de litio están sujetas a los requisitos reglamentarios en materia de bienes peligrosos.

Para el transporte comercial, por ej., mediante terceros o agentes de transporte, se deben tomar en cuenta los requisitos especiales relativos al empaque y el etiquetado. Para efectuar los preparativos del artículo que se va a enviar, se requiere consultar a un experto en materiales peligrosos. Si es posible, consulte además otras regulaciones nacionales más detalladas.

Pegue o cubra con cinta adhesiva los contactos abiertos y empaque la batería de manera que ésta no pueda moverse dentro del paquete.

11. **Para deshacerse del cartucho de batería, sáquelo de la herramienta y deséchelo en un lugar seguro. Siga las regulaciones locales relacionadas al desecho de las baterías.**
12. **Utilice las baterías únicamente con los productos especificados por Makita. Instalar las baterías en productos que no cumplen con los requisitos podría ocasionar un incendio, un calentamiento excesivo, una explosión o una fuga de electrolito.**
13. **Siga las regulaciones locales relacionadas al desecho de las baterías.**
14. **El cartucho de batería podría absorber calor durante y después de su uso, lo que ocasionaría quemaduras o quemaduras a baja temperatura. Tenga cuidado con la manipulación de los cartuchos de batería que estén calientes.**
15. **No toque el terminal de la herramienta inmediatamente después de su uso, ya que el mismo podría estar lo suficientemente caliente como para provocarle quemaduras.**
16. **No permita que las rebabas, el polvo o la tierra queden atrapados en los terminales, orificios y ranuras del cartucho de batería. Esto podría ocasionar un desempeño deficiente o descompostura de la herramienta o del cartucho de batería.**
17. **No utilice el cartucho de batería cerca de cables eléctricos de alto voltaje, a menos que la herramienta sea compatible con el uso cercano a estos cables eléctricos de alto voltaje. Esto podría ocasionar una avería o descompostura de la herramienta o del cartucho de batería.**
18. **Mantenga la batería alejada de los niños.**

**PRECAUCIÓN:** Utilice únicamente baterías originales de Makita. El uso de baterías no originales de Makita, o de baterías alteradas, puede ocasionar que las baterías exploten causando un incendio, lesiones personales y daños. Asimismo, esto invalidará la garantía de Makita para la herramienta y el cargador Makita.

## Consejos para alargar al máximo la vida útil de la batería

1. **Cargue el cartucho de batería antes de que se descargue completamente. Pare siempre la operación y cargue el cartucho de batería cuando note menos potencia en la herramienta.**
2. **No cargue nunca un cartucho de batería que esté completamente cargado. La sobrecarga acortará la vida de servicio de la batería.**
3. **Cargue el cartucho de batería a una temperatura ambiente de 10 °C - 40 °C (50 °F - 104 °F). Si un cartucho de batería está caliente, déjelo enfriar antes de cargarlo.**
4. **Cuando no utilice el cartucho de batería, sáquelo de la herramienta o del cargador.**
5. **Cargue el cartucho de batería si no va a utilizarlo durante un período prolongado (más de seis meses).**

## DESCRIPCIÓN DE LAS PIEZAS

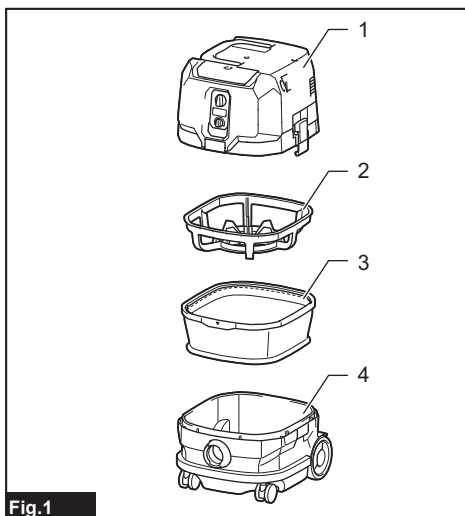

1. Cabezal
2. Caja del filtro
3. Filtro de tela
4. Tanque

# GUARDE ESTAS INSTRUCCIONES.



# DESCRIPCIÓN DEL FUNCIONAMIENTO

**⚠PRECAUCIÓN:** Asegúrese siempre de que el aparato esté apagado y que los cartuchos de batería hayan sido extraídos antes de realizar cualquier ajuste o revisión del funcionamiento del aparato.

## Instalación o extracción del cartucho de batería

**⚠PRECAUCIÓN:** Apague siempre el aparato antes de instalar o extraer cartuchos de batería.

**⚠PRECAUCIÓN:** Sujete la aspiradora y los cartuchos de batería con firmeza al colocar o quitar los cartuchos de batería. Si no lo hace, es posible que se le resbalen de las manos y que se dañe la aspiradora y los cartuchos de batería, o se produzcan lesiones personales.

**⚠PRECAUCIÓN:** Tenga cuidado de no pellizcar sus dedos al abrir o cerrar la cubierta de la batería. El no hacerlo podría causar lesiones personales.

La aspiradora tiene dos ranuras de batería. Con dos baterías idénticas en paralelo, puede extender su tiempo de funcionamiento en uno o más usos, sin tener que detenerse para recargar las baterías. La aspiradora también funciona con una sola batería, por lo que puede elegir entre baterías dobles o baterías sencillas, según sus necesidades.

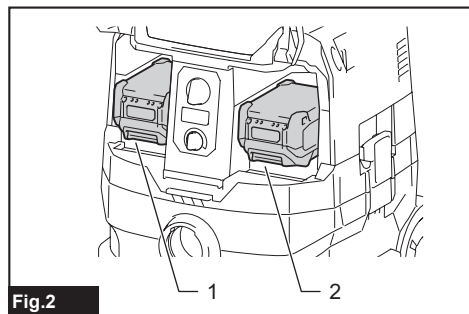

Fig.2

► 1. Ranura izquierda de batería 2. Ranura derecha de batería

### Con baterías dobles

El accionamiento continuo con dos baterías permite un tiempo de funcionamiento más prolongado y un aspirador más eficiente. Cuando la primera batería se está agotando, la aspiradora cambia automáticamente una fuente de energía, por lo que continúa funcionando con la segunda batería.

**NOTA:** La ranura izquierda de batería (cuando se mira hacia el frente de la aspiradora) tiene prioridad sobre la ranura derecha de batería. La ranura derecha de batería solo se identificará como una fuente de alimentación, ya sea cuando no hay batería instalada en la ranura izquierda de batería o cuando la batería en la ranura izquierda de batería se vacíe.

**NOTA:** Puede extraer la batería de la ranura izquierda de batería y recargarla después de que la aspiradora haya cambiado su fuente de alimentación de la ranura izquierda de batería a la derecha sin dejar de funcionar. Para volver a dar prioridad a la ranura izquierda de batería después de instalar una batería recargada, reinicie la aspiradora.

### Con una sola batería

Solamente se requiere una batería como fuente de alimentación en cualquiera de la ranura izquierda o derecha de batería. La aspiradora determina automáticamente qué ranura de batería está disponible según las condiciones de funcionamiento.

### Instalación y desinstalación

Para instalar los cartuchos de batería, libere el seguro primero y abra la cubierta de la batería. Luego, inserte los cartuchos de batería.

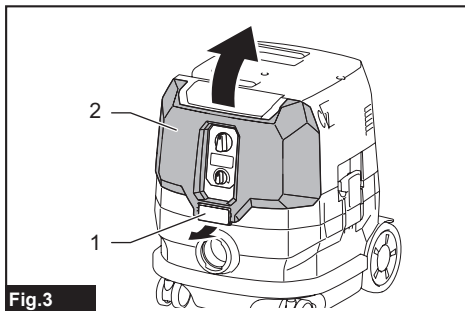

Fig.3

► 1. Seguro 2. Cubierta de la batería

Alinee las lengüetas de los cartuchos de batería con las ranuras de la carcasa de batería, y deslícelas en su lugar. Insértelas por completo hasta que queden aseguradas en su lugar haciendo un pequeño clic. Luego, asegure la cubierta de la batería.

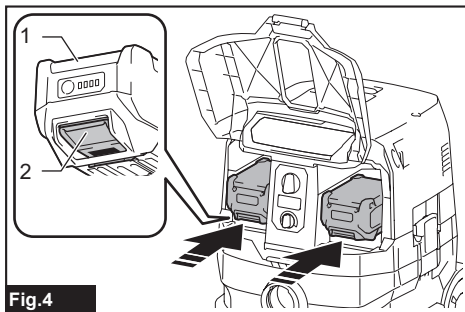

Fig.4

► 1. Cartucho de batería 2. Botón

Para quitar los cartuchos de batería, deslícelos fuera de la carcasa de la batería mientras presiona y mantiene presionados los botones en la parte frontal de los cartuchos.



**⚠️ PRECAUCIÓN:** Instale siempre el cartucho de batería por completo. De no hacerlo, éste podría caerse accidentalmente del aparato, ocasionándole lesiones a usted o a alguien cerca de usted.

**⚠️ PRECAUCIÓN:** No instale el cartucho de batería a la fuerza. Si el cartucho no se desliza al interior fácilmente, se debe a que no está siendo insertado correctamente.

**NOTA:** Cuando la aspiradora cambia la fuente de alimentación de la primera batería a la segunda, es posible que sea necesario detener temporalmente el funcionamiento, lo que ocasionará una pequeña pérdida de succión. Tenga en cuenta que esto no es una avería, por lo que la aspiradora se recupera y reanuda las operaciones inmediatamente después de la pausa.

## Indicación de la capacidad restante de la batería

Oprima el botón de verificación en el cartucho de la batería para que indique la capacidad restante de la batería. Las luces indicadoras se iluminarán por algunos segundos.

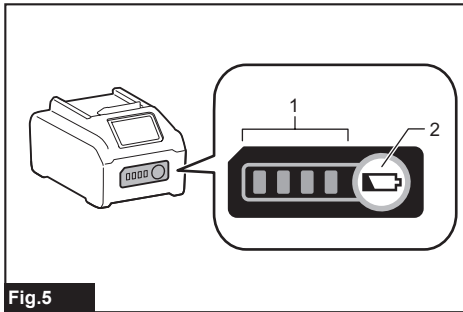

**Fig.5**

► 1. Luces indicadoras 2. Botón de verificación

Luces indicadoras			Capacidad restante
Iluminadas	Apagadas	Parpadeando	
■ ■ ■ ■	□ □ □ □		75% a 100%
■ ■ ■ □	□ □ □ □		50% a 75%
■ ■ □ □	□ □ □ □		25% a 50%
■ □ □ □	□ □ □ □		0% a 25%
▬ □ □ □	□ □ □ □		Cargar la batería.
■ ■ □ □	□ □ □ □		La batería pudo haber funcionado mal.
□ □ ■ ■	□ □ □ □	↑ ↓	

**NOTA:** Dependiendo de las condiciones de uso y la temperatura ambiente, la indicación podrá diferir ligeramente de la capacidad real.

**NOTA:** La primera luz indicadora (extrema izquierda) parpadeará cuando el sistema de protección de batería esté en funcionamiento.

## Indicadores de batería del panel de control

La capacidad restante de la batería se puede leer en el panel de control en cualquier momento. Presione el botón de verificación, y los indicadores izquierdo y derecho mostrarán los niveles de carga de la batería según corresponda.

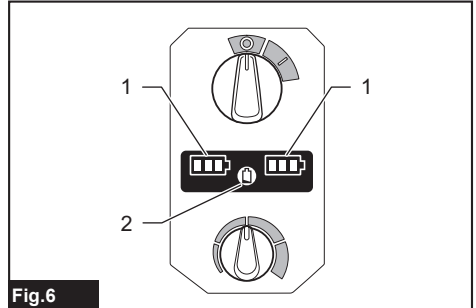

**Fig.6**

► 1. Indicadores de batería 2. Botón de verificación

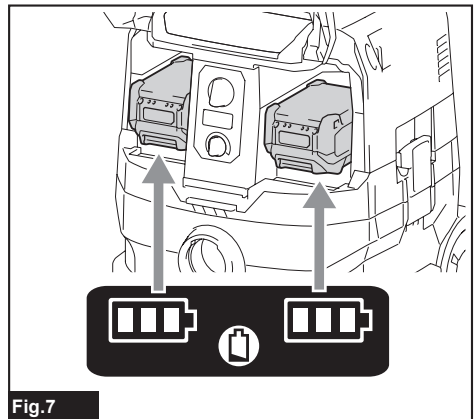

**Fig.7**

Estado del indicador de batería			Capacidad restante de la batería
Encendido	Apagado	Parpadeando	
			50% a 100%
			20% a 50%
			0% a 20%
			Cargar la batería
			Batería no insertada

**NOTA:** Los indicadores de batería también se activarán cuando la aspiradora comience a funcionar o cambie su fuente de alimentación de una a otra.

## Sistema de protección del aparato/batería

El aparato está equipado con un sistema de protección del aparato/batería. Este sistema corta automáticamente la alimentación al motor para prolongar la vida del aparato y la batería. El aparato se detendrá automáticamente durante la operación si el aparato o la batería se someten a una de las siguientes condiciones:

### Protección contra sobrecarga

Cuando el aparato/batería se están utilizando de manera que causa que consuma una cantidad de corriente inusualmente alta, el aparato se detiene automáticamente. En esta situación, apague el aparato y detenga la aplicación que haya causado que el aparato se sobrecargara. Luego, encienda el aparato para volver a arrancarlo.

### Protección contra sobrecalentamiento

Encendido	Parpadeando

Cuando el aparato se sobrecaliente, éste se detendrá automáticamente, y los indicadores de batería izquierdo y derecho parpadean. En este caso, deje que el aparato se enfríe antes de volver a encenderlo.

Encendido	Parpadeando

Cuando la batería se sobrecalienta, el aparato se detiene automáticamente y uno de los indicadores de batería sobrecalentada parpadea. En este caso, deje que la batería se enfríe antes de volver a encender el aparato.

## Protección contra sobredescarga

Cuando la capacidad de la batería es baja, el aparato se detiene automáticamente. Si el aparato no funciona junto con la operación del interruptor, retire las baterías del aparato y recárguelas.

## Protección contra otras causas

El sistema de protección también está diseñado para otras causas que podrían dañar el aparato, y permite que el aparato se detenga automáticamente. Siga todos los pasos a continuación para eliminar las causas cuando el aparato se haya detenido temporalmente o se haya detenido durante el funcionamiento.

1. Apague el aparato, y luego enciéndalo nuevamente para reiniciarlo.
2. Cargue la(s) batería(s) o reemplácela(s) con batería(s) recargada(s).
3. Deje que el aparato y la(s) batería(s) se enfríen.

Si no hay ninguna mejora al restaurar el sistema de protección, comuníquese con su centro local de servicio Makita.

## Accionamiento del interruptor

### Encendido de la aspiradora

1. Gire el interruptor de modo en espera a la posición "I" (ENCENDIDO) para que la aspiradora esté lista en modo de espera.
2. Oprima el botón de encendido/apagado. Para cambiar de vuelta al modo en espera, oprima nuevamente el botón de encendido/apagado.

### Apagado de la aspiradora

Realice uno de los siguientes pasos.

- Presione el botón de encendido/apagado para volver a poner la aspiradora en modo en espera, y luego coloque el interruptor de modo en espera en la posición "O" (APAGADO).
- Ponga el interruptor de modo en espera en la posición "O" (APAGADO).

### Ajuste de la potencia de succión

La potencia de succión se puede ajustar según sus necesidades de trabajo.

- Gire la perilla de ajuste de la fuerza de succión a la izquierda para reducir la potencia de succión.
- Gire la perilla de ajuste de la fuerza de succión a la derecha para aumentar la potencia de succión.

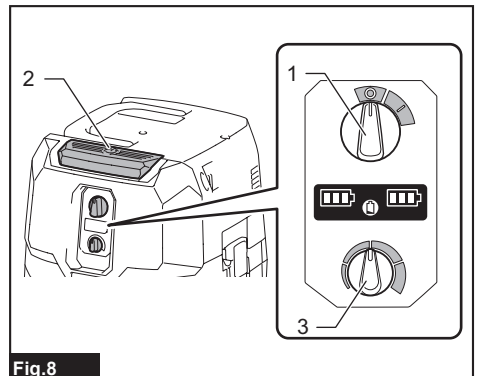

**Fig.8**

- 1. Interruptor de modo en espera 2. Botón de encendido/apagado 3. Perilla de ajuste de la fuerza de succión

## Bloqueo y desbloqueo de las ruedas

Las ruedas frontales se pueden bloquear con topes para que la aspiradora quede quieta. Baje la palanca del tope con la mano para bloquear la rueda y levántela para soltarla.

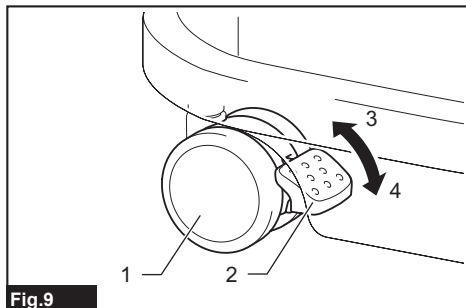

Fig.9

- 1. Rueda 2. Palanca del tope 3. Posición LIBERADA 4. Posición BLOQUEADA

**NOTA:** Cuando mueva la aspiradora, asegúrese de que la rueda esté desbloqueada. El mover la aspiradora con la rueda en una posición bloqueada podría causar daños a la rueda.

## Mango de transporte

**PRECAUCIÓN:** Levante y transporte el aparato con el cuidado debido. El no hacerlo podría resultar en una lesión personal o daños al aparato.

Cuando transporte la aspiradora, sosténgala del mango ubicado en el cabezal. El mango del cabezal es retráctil para guardarse cuando no se utilice.

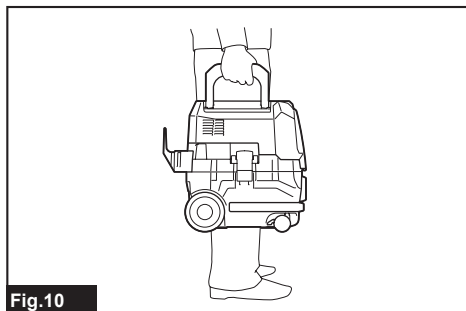

Fig.10

## MONTAJE

**PRECAUCIÓN:** Asegúrese siempre de que el aparato esté apagado y los cartuchos de batería hayan sido extraídos antes de realizar cualquier trabajo en el aparato.

**PRECAUCIÓN:** Utilice siempre una máscara contra el polvo durante el ensamblado o mantenimiento.

## Instalación del filtro de polvo (HEPA) y el prefiltro (para polvo seco)

### Accesorio opcional

**PRECAUCIÓN:** Nunca aspire agua ni otros líquidos o polvo húmedo cuando utilice el filtro de polvo. El aspirar este tipo de objetos podría causar la avería del filtro de polvo.

Para usar el filtro de polvo:

1. Extraiga la caja del filtro y el filtro de tela.

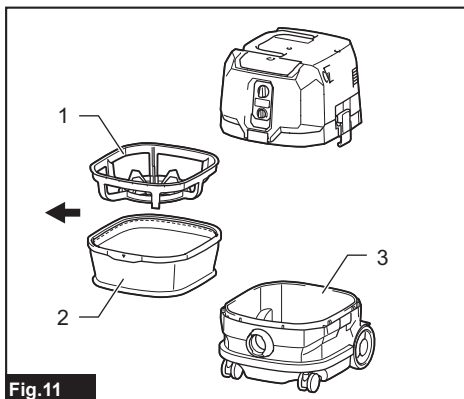

Fig.11

- 1. Caja del filtro 2. Filtro de tela 3. Tanque

2. Coloque el prefiltro dentro del tanque alineando las marcas de posición de montaje del prefiltro y el tanque.
3. Ponga el amortiguador en el prefiltro, y luego coloque el filtro de polvo sobre el amortiguador, alineando las marcas de posición de montaje del filtro de polvo y del prefiltro.

- Monte el cabezal sobre el tanque, y asegúrelo con los broches de aseguramiento.

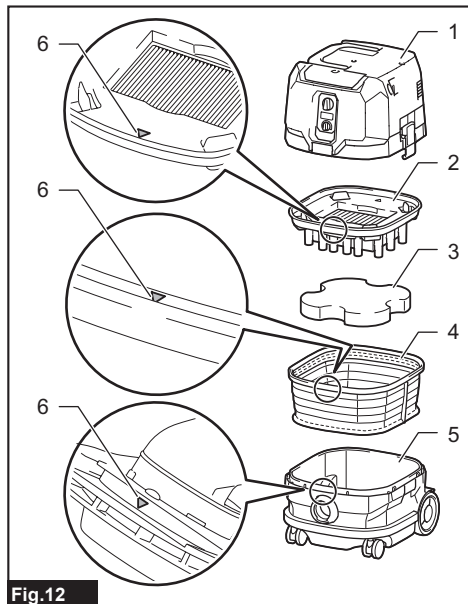

Fig.12

- Cabezal
- Filtro de polvo (HEPA)
- Amortiguador
- Prefiltro
- Tanque
- Marca de posición de montaje

**AVISO:** Antes de usar el filtro de polvo, asegúrese de que el prefiltro y el amortiguador siempre se utilicen juntos. El filtro de polvo no debe ser instalado solo.

## Instalación de la bolsa de papel para polvo

### Accesorio opcional

**⚠ ADVERTENCIA:** Antes de usar una bolsa de papel para polvo, asegúrese de que el filtro de tela o el prefiltro se utilicen juntos. El no utilizar junto con ésta el filtro de tela/prefiltro podría ocasionar un ruido y calentamiento anormales provocando un incendio.

**AVISO:** Nunca aspire agua ni otros líquidos o polvo húmedo cuando utilice una bolsa de papel para polvo. El aspirar este tipo de objetos podría causar la avería de la bolsa de papel para polvo.

**AVISO:** Cuando utilice el filtro de tela, asegúrese de que la caja del filtro se utilice en conjunto.

**AVISO:** Cuando utilice el prefiltro, asegúrese de que el filtro de polvo y el amortiguador se utilicen juntos.

- Desdoble una bolsa de papel para polvo.
- Alinee la abertura de la bolsa de papel para polvo con la admisión para polvo del tanque.
- Instale la bolsa de papel para polvo dentro del tanque, con su abertura de cartón enganchada al soporte de la bolsa de papel para polvo.

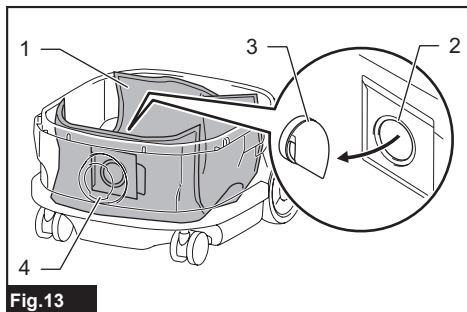

Fig.13

- Bolsa de papel para polvo
- Abertura de cartón
- Soporte de la bolsa de papel para polvo
- Admisión para polvo

## Instalación de la bolsa de polietileno

Con una bolsa de polietileno instalada en el tanque, puede vaciar el tanque fácilmente sin ensuciarse las manos.

Coloque una bolsa de polietileno sobre el tanque y deslice un lado del borde superior de la bolsa en su extremo abierto entre la placa del sujetador y la pared frontal del tanque.

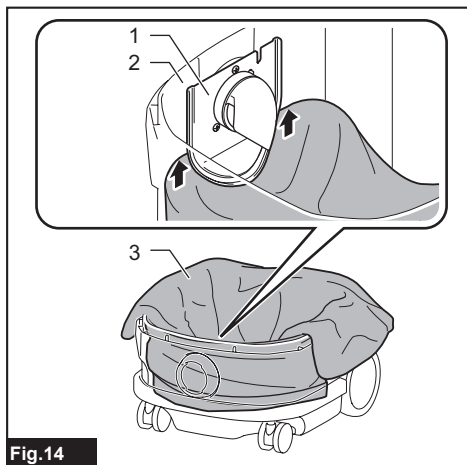

Fig.14

- Placa del sujetador
- Pared frontal del tanque
- Bolsa de polietileno

Extienda los otros bordes superiores de la bolsa hacia afuera sobre los rebordes superiores del tanque. Coloque el filtro de tela o prefiltro sobre la bolsa de polietileno para sujetar la abertura de la bolsa de forma segura.

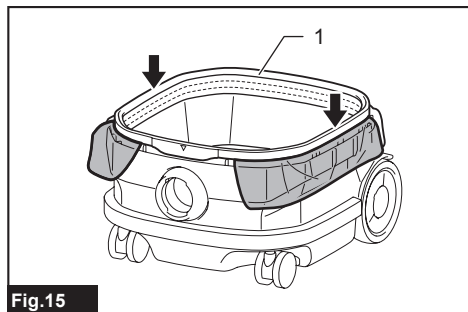

Fig.15

► 1. Filtro de tela/prefiltro

**NOTA:** Se puede utilizar cualquier bolsa de polietileno disponible en el mercado. Se recomienda el uso de una con un grosor de 0,04 mm o más.

**NOTA:** Si se recolecta demasiado polvo la bolsa podría romperse fácilmente, por lo que debe evitar recolectar más de la mitad de la capacidad de la bolsa.

## Vaciado del tanque con la bolsa de polietileno

**⚠ADVERTENCIA:** Asegúrese siempre de que la aspiradora esté apagada y de que los cartuchos de batería hayan sido extraídos antes de vaciar el tanque. El no hacerlo podría ocasionar una descarga eléctrica y lesiones personales graves.

**AVISO:** Evite los impactos fuertes sobre el tanque. Un impacto fuerte podría deformar y dañar las piezas.

**AVISO:** Vacíe el tanque por lo menos una vez al día, aunque esto dependerá del volumen de polvo aspirado en el tanque. De lo contrario, la fuerza de succión se vería reducida y el motor podría averiarse.

**AVISO:** Evite agarrar los ganchos o broches mientras vacía el tanque. Agarrar los ganchos o broches podría ocasionar que se rompan.

Suelte los broches de bloqueo y levante el cabezal para retirarlo del tanque.

Sacuda el polvo del filtro de tela o prefiltro antes de levantar y quitar el filtro del tanque.

Luego, saque la bolsa de polietileno del tanque, cerrando la abertura de la bolsa con la mano.

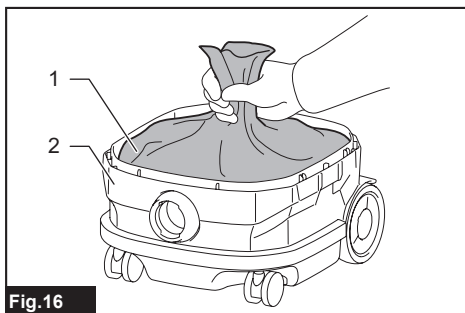

Fig.16

► 1. Bolsa de polietileno 2. Tanque

**NOTA:** Saque la bolsa de polietileno del tanque con cuidado para evitar que se raye y rasgue con los bordes del interior del tanque.

**NOTA:** Vacíe la bolsa de polietileno antes de que se llene. Demasiado polvo en el tanque podría causar que la bolsa de polietileno se rompa.

## Instalación del gancho múltiple

Use el gancho múltiple para sujetar una manguera, accesorios y aditamentos que no estén en uso en su lugar, y pueda sacarlos rápidamente según sus preferencias.

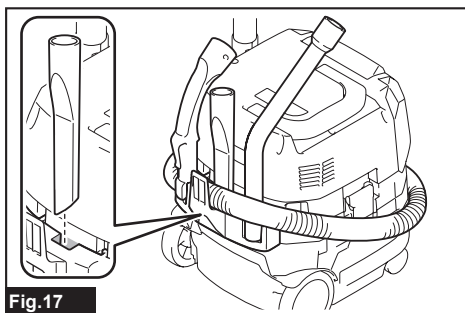

Fig.17

Coloque el gancho múltiple sobre la base de montaje en la parte posterior de la aspiradora, colocando los rieles del gancho múltiple a lo largo de las ranuras de la base de montaje.

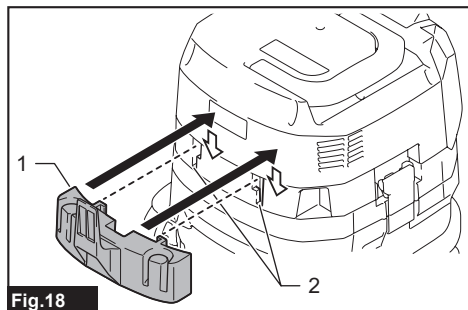

Fig.18

► 1. Gancho múltiple 2. Base de montaje

## Instalación del adaptador MAKPAC

### Accesorio opcional

Las cajas de almacenamiento MAKPAC conectables y apilables se pueden instalar en la parte superior de la aspiradora con un adaptador opcional. Las cajas están disponibles en muchos tamaños y estilos para adaptarse a sus preferencias.

Coloque el gancho de la base de montaje sobre el mango de la aspiradora con su superficie de montaje hacia arriba, cuando el mango esté doblado en la posición cerrada.

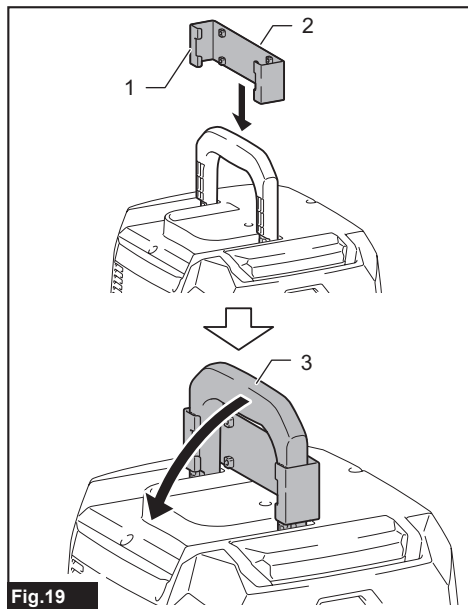

Fig.19

► 1. Gancho de la base de montaje 2. Superficie de montaje 3. Mango

Monte el adaptador MAKPAC sobre el gancho de la base de montaje, y asegúrelos juntos con los cuatro tornillos que se proporcionan.

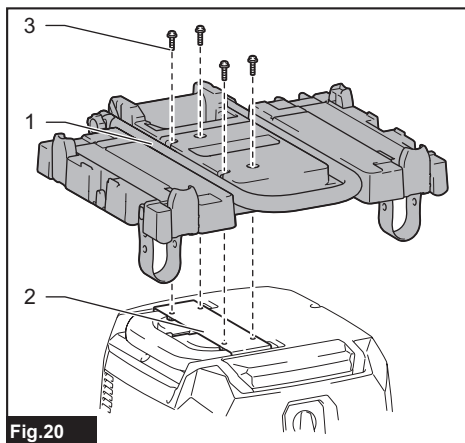

Fig.20

► 1. Adaptador MAKPAC 2. Gancho de la base de montaje 3. Tornillo

Levante la barra de empuje y apriete el pomo para preparar la instalación de las cajas MAKPAC sobre la aspiradora.

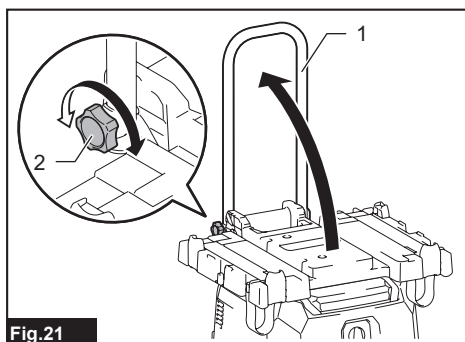

Fig.21

► 1. Barra de empuje 2. Pomo

**NOTA:** Para detalles sobre cómo instalar las cajas MAKPAC, consulte las instrucciones proporcionadas con el adaptador y cajas MAKPAC.

## Conexión de la manguera

**AVISO:** Nunca fuerce la manguera para doblarla o aplastarla. Nunca mueva la aspiradora tomándola de la manguera. El forzar, aplastar y jalar la manguera podría ocasionar que ésta se averíe o se deforme.

**AVISO:** Cuando aspire residuos grandes tales como los generados al tallar con cepillo, polvo de concreto o similares que no sean residuos pequeños, utilice la manguera con diámetro interior de 38 mm (accesorio opcional). El usar la manguera con diámetro interior de 28 mm (accesorio opcional) podría causar obstrucciones y daños a la manguera.

Inserte el extremo de la manguera a la admisión para polvo (entrada de la manguera) de la aspiradora, luego gírelo en el sentido de las manecillas del reloj hasta que encaje en su lugar.

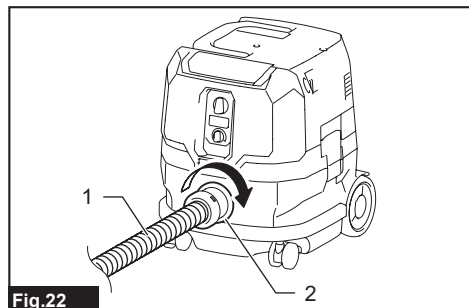

Fig.22

- ▶ 1. Manguera 2. Admisión para polvo (entrada de la manguera)

## Instalación o desinstalación de los aditamentos para aspiradora

**⚠PRECAUCIÓN:** Después de instalar un aditamento, verifique si está bien instalado. Si el aditamento no está instalado perfectamente bien, éste podría salirse y ocasionar una lesión personal.

### Aditamentos con la función de bloqueo

**AVISO:** Cuando instale el aditamento con la función de bloqueo, asegúrese de alinear el botón de liberación con el gancho sobre el aditamento. Si no están alineados, el aditamento no se bloqueará y podría salirse de la aspiradora.

Inserte un aditamento en la entrada de succión de la aspiradora empujándolos juntos al escuchar un clic. Para quitar el aditamento, tire de él mientras presiona el botón de liberación.

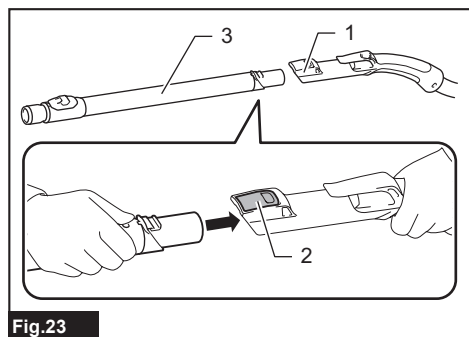

Fig.23

- ▶ 1. Entrada de succión con la función de bloqueo
- ▶ 2. Botón de liberación 3. Aditamento con la función de bloqueo

**NOTA:** Un aditamento con la función de bloqueo se puede instalar solamente en la entrada de succión con la función de bloqueo.

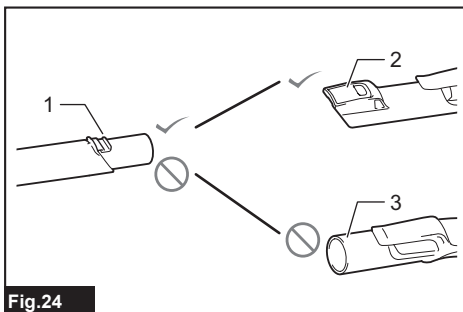

Fig.24

- ▶ 1. Aditamento con la función de bloqueo 2. Entrada de succión con la función de bloqueo 3. Entrada de succión sin la función de bloqueo

### Cuando se utiliza el aditamento sin la función de bloqueo

#### Accesorio opcional

Inserte un aditamento en la entrada de succión de la aspiradora empujándolo y atornillándolo a mano en su lugar.

Gire con la mano y separe el aditamento de la entrada de succión después de su uso.

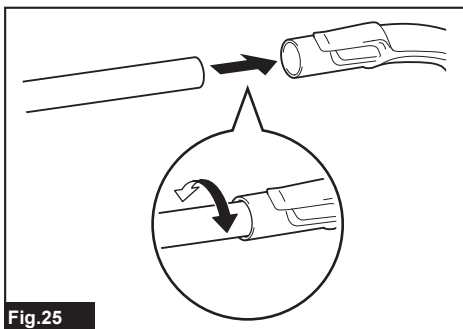

Fig.25

## Ajuste de las longitudes del tubo de extensión de tipo corredera

Un tubo de extensión de tipo corredera se puede combinar para longitudes más cortas y más largas. Permite limpiar áreas de difícil acceso y un posicionamiento más cómodo.

Tire hacia adentro y hacia afuera del tubo deslizable para cambiar las longitudes del tubo mientras presiona y mantiene presionado el botón deslizable.

Suelte el botón deslizable para bloquear el tubo deslizable en la posición deseada.

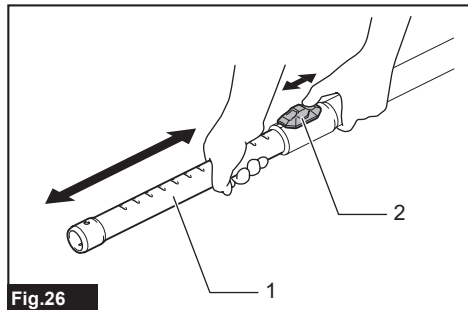

Fig.26

► 1. Tubo deslizable 2. Botón deslizable

## MANTENIMIENTO

**⚠PRECAUCIÓN:** Asegúrese siempre de que el aparato haya sido apagado y que los cartuchos de batería hayan sido extraídos antes de intentar realizar una inspección o tarea de mantenimiento.

**AVISO:** Nunca use gasolina, bencina, diluyente (tíner), alcohol o sustancias similares. Puede que esto ocasione grietas o decoloramiento.

Para mantener la SEGURIDAD y FIABILIDAD del producto, las reparaciones, y cualquier otra tarea de mantenimiento o ajuste deberán ser realizadas en centros de servicio autorizados o de fábrica Makita, empleando siempre repuestos Makita.

## Almacenamiento de los accesorios

Los accesorios y aditamentos que no estén en uso, como boquillas y cepillos, se pueden enganchar y almacenar en el gancho múltiple en la parte posterior de la aspiradora.

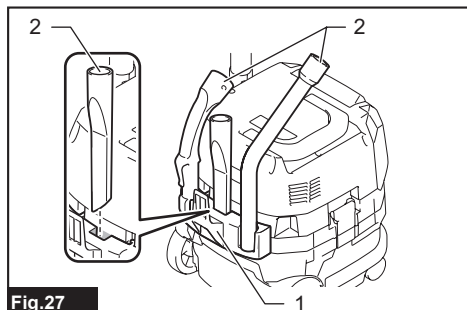

Fig.27

► 1. Gancho múltiple 2. Accesorios y aditamentos no en uso

Los tubos (con un tope opcional instalado) se pueden colocar en el sujetador del tubo cuando no vaya a utilizar la aspiradora por poco tiempo.

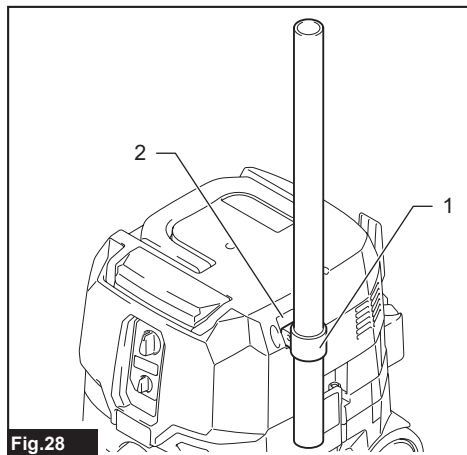

Fig.28

► 1. Tope (accesorio opcional) 2. Sujetador del tubo

Se puede envolver y almacenar una manguera alrededor de la carcasa de la aspiradora en bucles grandes. Mantenga el extremo de la base instalado en la entrada de la manguera y cuelgue los bucles sobre el gancho múltiple con el extremo suelto atado.

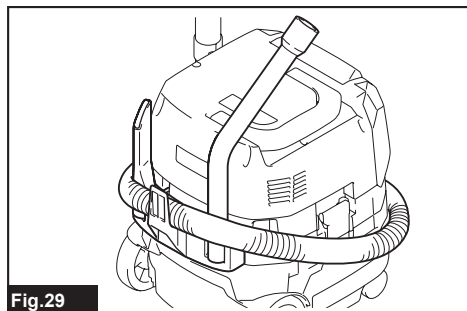

Fig.29



## Limpieza del filtro de tela

Limpie el filtro de tela a intervalos regulares, ya que el filtro de tela obstruido podría resultar en un desempeño de succión deficiente.

Limpie y sacuda el polvo del filtro de tela manualmente de vez en cuando.

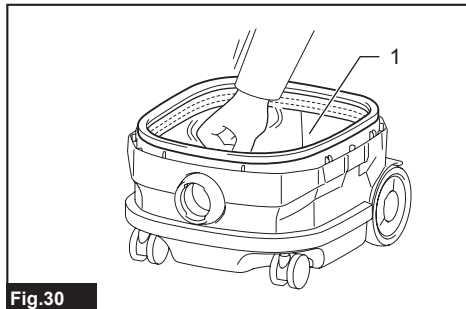

Fig.30

► 1. Filtro de tela

## Limpieza del filtro de polvo (HEPA) y el prefiltro

### Accesorio opcional

Limpie el filtro de polvo, prefiltro y amortiguador a intervalos regulares, ya que los filtros y el amortiguador obstruidos podrían resultar en un desempeño de succión deficiente.

Limpie y sacuda cotidianamente el polvo de los filtros y del amortiguador manualmente.

De vez en cuando lave el filtro de polvo con agua, enjuáguelo y séquelo bien a la sombra antes de usarlo. Nunca lave los filtros en la lavadora.

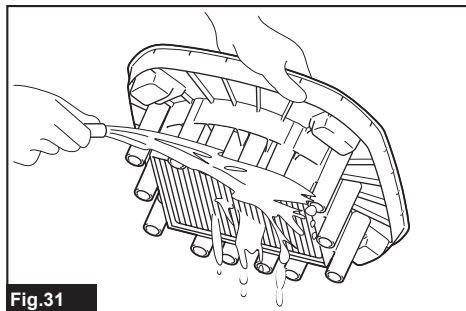

Fig.31

**NOTA:** No frote ni raye el filtro de polvo, el prefiltro o el amortiguador con objetos duros tales como un cepillo y una pala.

**NOTA:** Los filtros se desgastan con el tiempo. Se recomienda contar con piezas de repuesto.

## ACCESORIOS OPCIONALES

**PRECAUCIÓN:** Estos accesorios o aditamentos están recomendados para utilizarse con su herramienta Makita especificada en este manual. El empleo de cualquier otro accesorio o aditamento puede conllevar el riesgo de lesiones personales. Utilice los accesorios o aditamentos solamente para su fin establecido.

Si necesita cualquier ayuda para más detalles en relación con estos accesorios, pregunte a su centro de servicio local Makita.

- Manguera
- Bocas delanteras (22, 24, 38)
- Tubo recto
- Tubo de extensión
- Boquilla para esquinas
- Cepillo redondo
- Filtro de polvo, HEPA (para polvo seco)
- Amortiguador
- Prefiltro
- Filtro de tela
- Conjunto de boquillas
- Tubo curvo
- Bolsa de polietileno
- Bolsa de papel para polvo
- Adaptador MAKPAC
- Batería y cargador originales de Makita

**NOTA:** Algunos de los artículos en la lista pueden incluirse en el paquete de la herramienta como accesorios estándar. Éstos pueden variar de país a país.

## GARANTÍA LIMITADA DE MAKITA

### Ésta Garantía no aplica para México

Consulte la hoja de la garantía anexa para ver los términos más vigentes de la garantía aplicable a este producto. En caso de no disponer de esta hoja de garantía anexa, consulte los detalles sobre la garantía descritos en el sitio web de su país respectivo indicado a continuación.

Estados Unidos de América: [www.makitatools.com](http://www.makitatools.com)

Canadá: [www.makita.ca](http://www.makita.ca)

Otros países: [www.makita.com](http://www.makita.com)





< USA only >

# WARNING

Some dust created by power sanding, sawing, grinding, drilling, and other construction activities contains chemicals known to the State of California to cause cancer, birth defects or other reproductive harm. Some examples of these chemicals are:

- lead from lead-based paints,
- crystalline silica from bricks and cement and other masonry products, and
- arsenic and chromium from chemically-treated lumber.

Your risk from these exposures varies, depending on how often you do this type of work. To reduce your exposure to these chemicals: work in a well ventilated area, and work with approved safety equipment, such as those dust masks that are specially designed to filter out microscopic particles.

< Sólo en los Estados Unidos >

# ADVERTENCIA

Algunos polvos creados por el lijado, aserrado, esmerilado, taladrado y otras actividades de la construcción contienen sustancias químicas reconocidas por el Estado de California como causantes de cáncer, defectos de nacimiento y otros peligros de reproducción. Algunos ejemplos de estos productos químicos son:

- plomo de pinturas a base de plomo,
- sílice cristalino de ladrillos y cemento y otros productos de albañilería, y
- arsénico y cromo de maderas tratadas químicamente.

El riesgo al que se expone varía, dependiendo de la frecuencia con la que realice este tipo de trabajo. Para reducir la exposición a estos productos químicos: trabaje en un área bien ventilada y póngase el equipo de seguridad indicado, tal como las máscaras contra polvo que están especialmente diseñadas para filtrar partículas microscópicas.

**Makita Corporation**

3-11-8, Sumiyoshi-cho,  
Anjo, Aichi 446-8502 Japan

[www.makita.com](http://www.makita.com)

885914A937  
VC005GL-1  
EN, FRCA, ESMX  
20220620